

ORIZONT 150 Q ORIZONT 200 Q ORIZONT 200 Self Service ORIZONT 200 GBT



INSTALLAZIONE E USO
INSTALLATION AND USE
ZUSAMMENBAU
UND BETRIEB
INSTALACIÓN Y USO
INSTALLATION ET
MODE D'EMPLOI
INSTALLATIE EN GEBRUIK
INSTALAÇÃO E USO
INSTALLATION OCH BRUK
INSTALLATIONS OG
BETJENINGS
ASENNUS JA KÄYTTÖ
INSTALLATIE EN GEBRUIK
ΤΟΠΟΘΕΤΗΣΗ ΚΑΙ ΧΡΗΣΗ
INSTALACE A POUŽITÍ
UZSTĀDĪŠANA UN
EKSPLUATĀCIJA
INSTALACIJA IN UPORABA
PAIGALDAMINE JA
KASUTAMINE
BEÉPÍTÉS ÉS HASZNÁLAT
INŠTALÁCIA A POUŽITIE
INSTALACJA I
UŻYTKOWANIE
ISTALLAZJONI U UŻU
INSTALIAVIMAS IR
NAUDOJIMAS



MANUTENZIONE
MAINTENANCE
INSTANDHALTUNG
MANTENIMIENTO
ENTRETIEN
ONDERHOUD
MANUTENÇÃO
UNDERHÅLL
VEDLIGEHOLDEL-
SEANVISNING
HUOLTO-OHJEET
ONDERHOUD
ΣΥΝΤΗΡΗΣΗ
ÚDRŽBA
APKOPE
VZDRŽEVANJE
HOOLDUS
KARBANTARTÁS
ÚDRŽBA
KONSERWACJA
MANUTENZJONI
TECHNINIS APTARNAVIMAS

Italiano	I
English	UK
Deutsch	D
Español	E
Français	F
Nederlands	NL
Português	P
Svenska	S
Dansk	DK
Suomi	FIN
Vlaams	B
Ellinika	GR
Čeština	CZ
Esti keel	EE
Latviešu valoda	LV
Lietuvių kalba	LT
Magyar	H
Malti	M
Polski	PL
Slovenčina	SK
Slovenščina	SLO



COLD
ENGINEERING
TECFRIGO



- I
- UK
- D
- E
- F
- NL
- P
- S
- DK
- FIN
- B
- GR
- CZ
- EE
- LV
- LT
- H
- M
- PL
- SK
- SLO

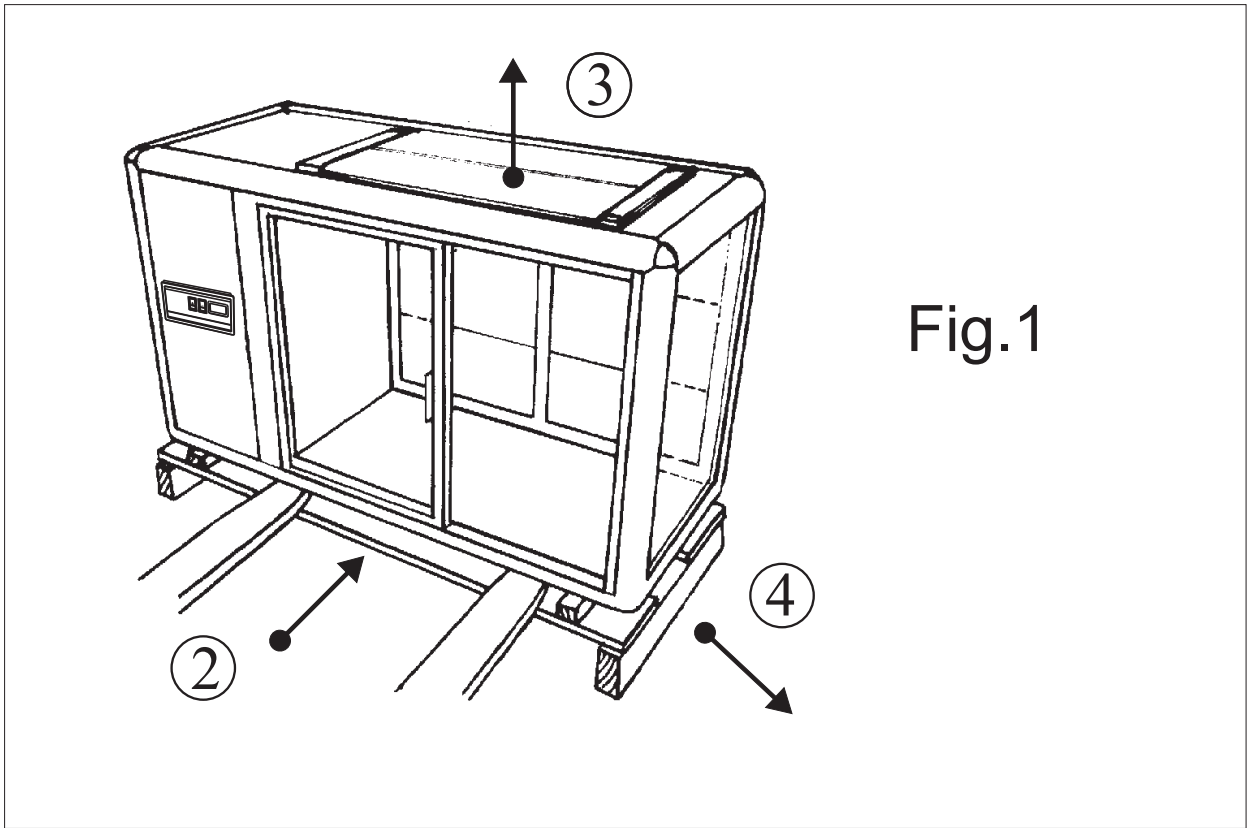

Fig.1

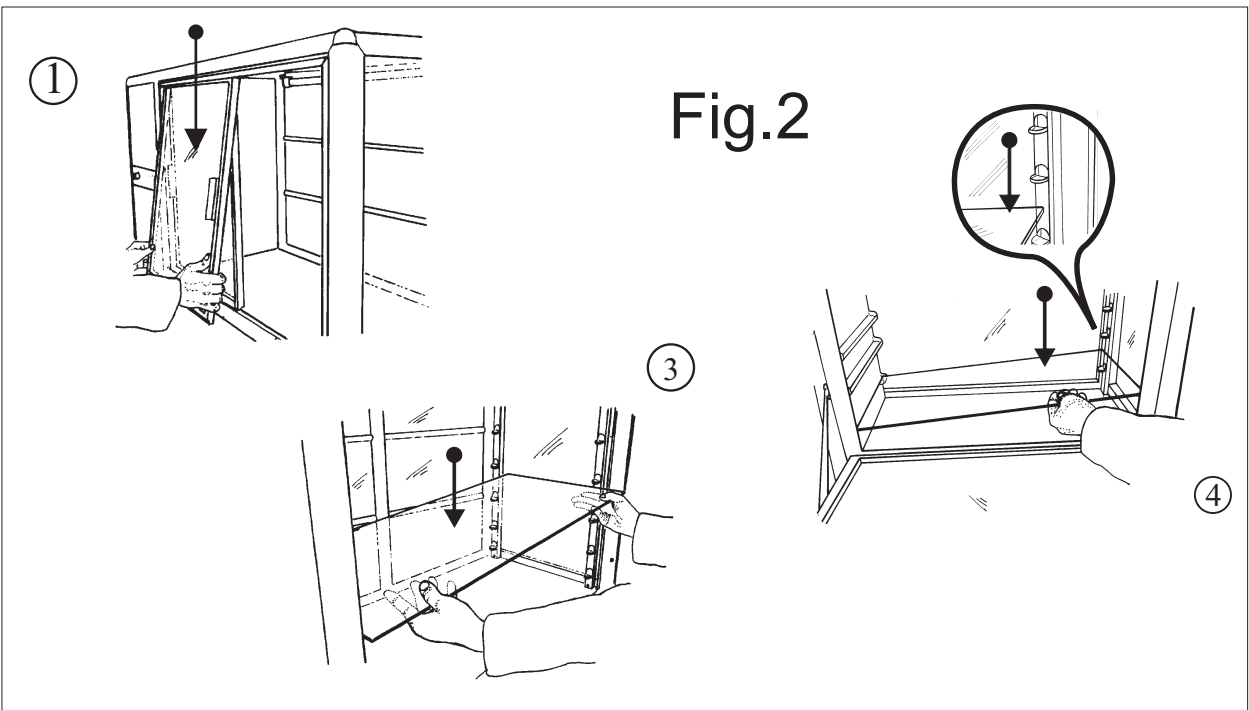

Fig.2

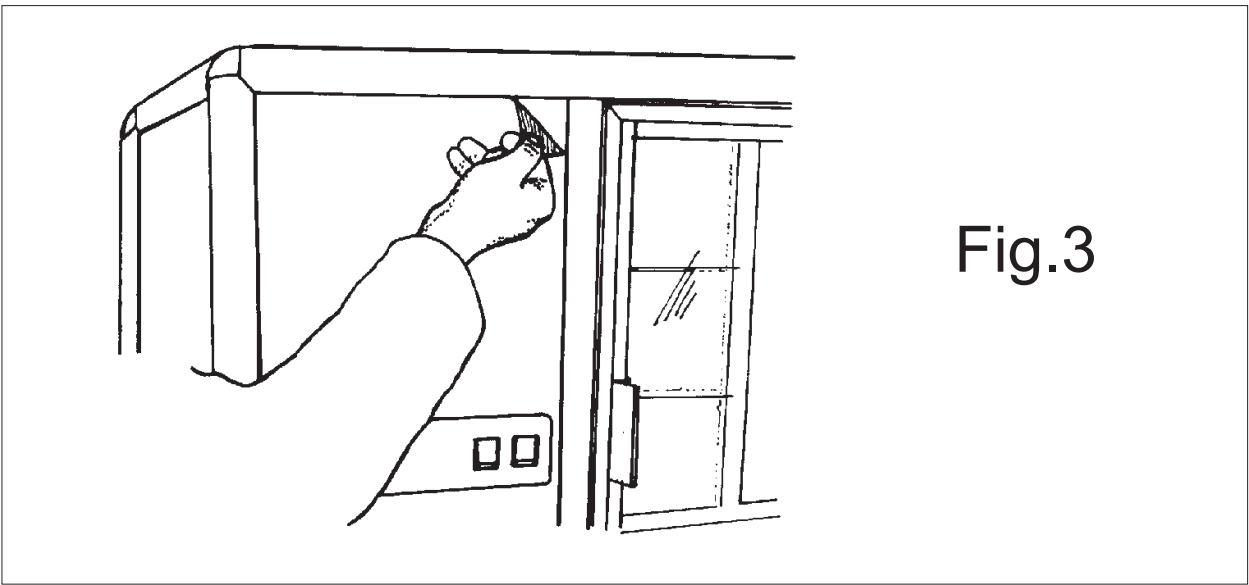

Fig.3



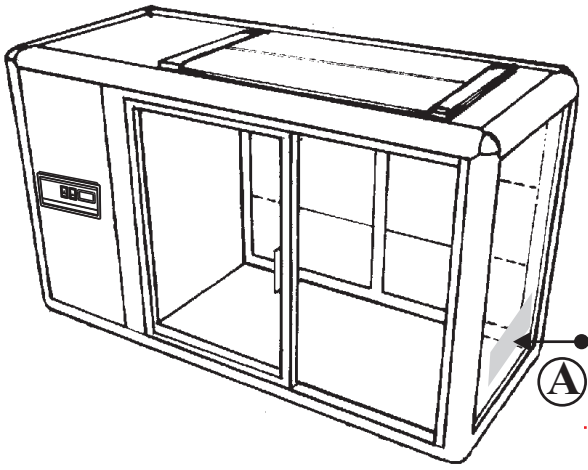

Fig.4

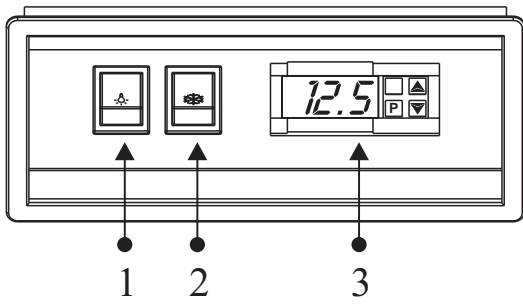
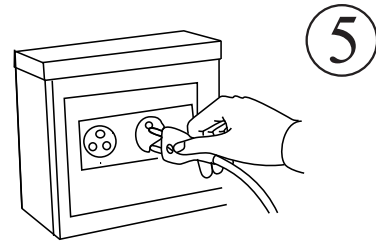

Fig.5

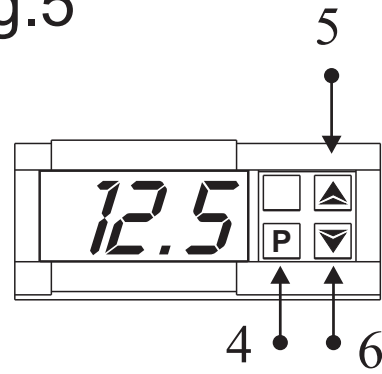
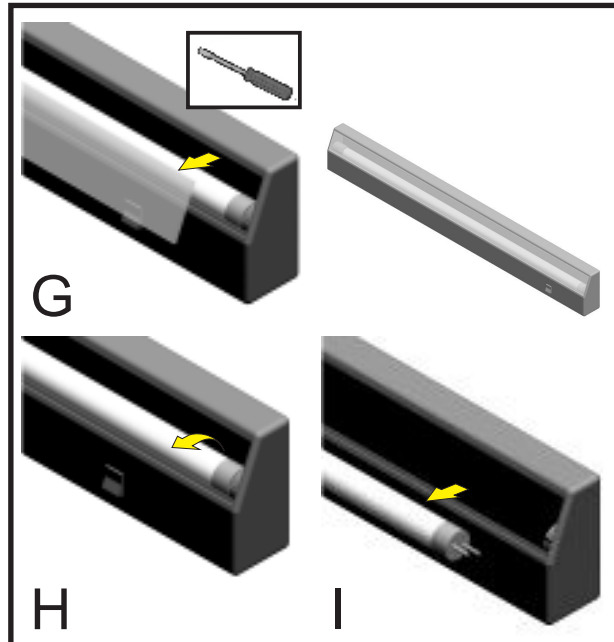
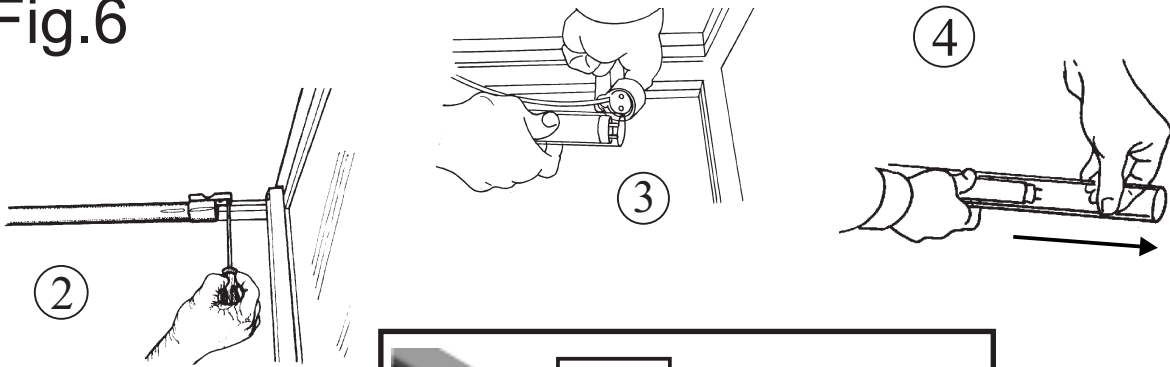

Fig.6



- I
- UK
- D
- E
- F
- NL
- P
- S
- DK
- FIN
- B
- GR
- CZ
- EE
- LV
- LT
- H
- M
- PL
- SK
- SLO



Manuale dell'operatore:

- 1)Apertura dell'imballaggio
- 2)I piani di sostegno in vetro
- 3)Pulizia del vano interno
- 4)Pulizia dell'esterno
- 5)Collegamento alla rete elettrica
- 6)Regolazione
- 7)Il controllo di un regolare funzionamento
- 8)Pulizia interna
- 9)Sostituzione lampada interna

Manuale del manutentore (Pag.48):

- 1)Pulizia del condensatore
- 2)Sostituzione di una vetrata fissa
- 3)Sostituzione del ventilatore interno dell'evaporatore
- 4)Schema impianto di refrigerazione e schema elettrico

⚠ AVVERTENZE

E' molto importante che questo libretto istruzioni venga conservato con l'apparecchiatura per consultazioni future, per ragioni di sicurezza.

1. Quest'apparecchiatura deve essere fatta funzionare solo da persone adulte. Non permettere ai bambini di manomettere i comandi o giocare con essa. **2.** E' vietato alterare o comunque modificare le caratteristiche dell'apparecchiatura. **3.** I lavori elettrici necessari per l'installazione dell'apparecchiatura devono essere eseguiti da elettricista qualificato o da persona competente. **4.** Non cercare mai di riparare l'apparecchiatura da soli. Riparazioni effettuate da persone inesperte possono causare danni o gravi disfunzioni. **5.** L'assistenza a questa apparecchiatura deve essere effettuata da un Centro Assistenza Tecnico autorizzato. Usare solo ricambi originali. **6.** L'apparecchiatura non è idonea alla conservazione di derrate diverse da quelle alimentari. **7.** La casa costruttrice declina ogni responsabilità qualora queste norme antinfortunistiche non siano rispettate. La stessa si riserva il diritto di apportare tutte le modifiche migliorative senza alcun preavviso. **8.** Evitare di installare l'apparecchiatura direttamente ai raggi solari. **9.** Non installare l'apparecchiatura vicino a fonti di calore come stufe, caloriferi ecc. **10.** Mantenere le griglie di ventilazione del gruppo compressore lontano da pareti di almeno 30cm. **11.** Ricordare di non far sporgere i prodotti esposti oltre al perimetro dei ripiani o griglie. **12.** Qualora si verificasse la formazione anormale di ghiaccio sull'evaporatore, causato dall'umidità dell'aria o dai prodotti da refrigerare, consigliamo di fermare il compressore mettendo la merce in apposito contenitore refrigerato alla stessa temperatura per il tempo necessario allo sbrinamento; caso contrario il compressore funzionerà continuamente provocando un inutile consumo di energia elettrica e uno scarso rendimento. **13.** Se l'apparecchiatura rimane ferma ed inutilizzata, è indispensabile lasciare aperta la porta di almeno 10 cm. **14.** I nostri prodotti sono da interni - non installare all'esterno dei locali/negozi.

1. APERTURA DELL'IMBALLAGGIO

IMBALLAGGIO IN SCATOLA DI CARTONE 1a. Tagliare la reggia, sfilare la scatola verso l'alto.

IMBALLO IN CASSA DI LEGNO 1b. Schiodare le tavole di legno, prestando attenzione ai chiodi.

2. Sollevare l'apparecchiatura. **3.** Eliminare il pallet o cassa. **4.** Posare l'apparecchiatura su un piano livellato orizzontale. **5.** Fare attenzione a non lasciare niente nell'imballo prima di buttarlo. **6.** Separare i materiali dell'imballaggio secondo la composizione, in modo da facilitarne lo smaltimento (vedi Fig. 1).

2. I PIANI DI SOSTEGNO IN VETRO

1. Rimuovere le ante della porta scorrevole, spingendola verso l'alto e poi sfilando il lato inferiore verso l'esterno. **2.** Togliere dall'imballaggio i piani riposti sopra l'apparecchiatura. **3.** Sistemare i ripiani alle varie altezze, appoggiandoli sulle mensole in plastica da un lato e sugli appositi sostegni dall'altro. **4.** La presenza di apposite protezioni sui sostegni evita il possibile scorrimento dei ripiani. **5.** Rimontare le ante della porta, avendo cura di porre entrambe le maniglie all'esterno (vedi Fig.2).

3. PULIZIA DEL VANO INTERNO

1. Pulire le parti interne e le vetrate con spugna morbida e detergenti neutri. **2.** Asciugare con un panno morbido.

4. PULIZIA DELL'ESTERNO

1. Usare gli stessi prodotti utilizzati per la pulizia dell'interno. **2.** Rimuovere la pellicola di protezione dall'acciaio delle griglie (vedi Fig.3).



5. COLLEGAMENTO ALLA RETE ELETTRICA

1. Accertarsi che la tensione e la frequenza della rete corrispondano a quelle indicate sulla targhetta **(A)** posta sull'apparecchiatura. 2. Accertarsi che la presa di alimentazione sia: **a) Dotata di un conduttore di messa a terra. b) Idonea alla corrente nominale di targa. c) Sia dotata delle protezioni secondo le norme IEC :- Interruttore magnetotermico differenziale (più comunemente salva vita) con I_n = valore nominale riportato in targa.- Differenziale con sensibilità $I_d = 30 \text{ mA}$.** 3. Verificare che l'ambiente non sia con pericolo di esplosione (AD). 4. Il cavo di alimentazione montato sull'apparecchio è: H05 VVF idoneo per ambienti interni. 5. Inserire la spina, non usate prese triple e riduzioni. **N.B:** se l'apparecchiatura durante il trasporto o lo stoccaggio è stata posta erroneamente nel verso sbagliato, lasciare riposare almeno 3 ore in posizione corretta prima di allacciare la corrente (vedi Fig.4).

6. REGOLAZIONE

L'apparecchiatura è dotata di comando di regolazione posti in quadrante protetto situato anteriormente.

1. Int. Luce: Serve per accendere la luce interna. **2. Int. Refrigerazione:** Serve per accendere l'impianto refrigerante. **3. Termometro:** Regola la temperatura dell'apparecchiatura. **Termostato:** Indica la temperatura all'interno dell'apparecchiatura. Il **Tasto 4 "SET o P"** premuto una volta consente di visualizzare la temperatura impostata, che potrà essere modificata agendo sul **Tasto 5 "UP"** o sul **Tasto 6 "DOWN"** (vedi Fig.5).

7. IL CONTROLLO DI UN REGOLARE FUNZIONAMENTO PRIMA DI INTRODURRE LE DERRATE ALIMENTARI

CONTROLLARE CHE: 1. La spina sia allacciata. 2. L'interruttore dell'impianto di refrigerazione sia inserito con luce verde accesa. 3. Porta ben chiusa. 4. La temperatura interna, trascorsa un'ora circa dall'accensione, sia idonea alle derrate. 5. Non vi sia irraggiamento solare o di faretto di elevata potenza sull'apparecchiatura. 6. La temperatura ambiente non sia superiore a $+25^\circ\text{C}$ - U.R. 60%, per la quale l'apparecchio è abilitato (Classe climatica 3). 7. Sia assicurato un flusso d'aria adeguato al vano motore, senza ostruzioni davanti alla griglia per almeno 10 cm. 8. Il vano interno sia caricato adeguatamente, senza un peso eccessivo sui ripiani (Max Kg 5 per ogni piano), lasciando spazi per una buona circolazione dell'aria fredda.

8. PULIZIA INTERNA

(OGNI QUINDICI GIORNI) 1. Togliere l'alimentazione elettrica. 2. Aprire la porta e togliere le derrate in conservazione. 3. Lasciare sbrinare l'evaporatore, sospendendo il funzionamento per un'ora circa. 4. Pulire le pareti e gli accessori con una spugna umida d'acqua e un pò di bicarbonato di sodio ed asciugare accuratamente.

9. SOSTITUZIONE LAMPADA INTERNA

1. Togliere l'alimentazione elettrica. 2. Rimuovere le viti della protezione lampada, e togliere la suddetta. 3. Staccare la lampada dal portalampada tirandola nel senso della freccia. 4. Montare la lampada nuova procedendo in senso inverso (vedi Fig.6).

ORIZONT 150Q :

1. Togliere l'alimentazione. 2. Rimuovere il diffusore (G) spingendolo lateralmente. 3. Togliere la lampada (H). 4. Sfilare il tubo dal portalampada (I). 5. Sostituire il tubo fluorescente. 6. Ripristinare il tutto procedendo in senso inverso. (Vedi fig.6).

I nostri prodotti sono da interni - non installare all'esterno dei locali/negozi.



Operator's guide:

- 1)Unpacking instructions
- 2)Rectangular glass shelves
- 3)Internal cleaning
- 4)External cleaning
- 5)Connection to the mains
- 6)Controls
- 7)Checking correct functioning
- 8)Internal cleaning
- 9)Replacement of internal light

Maintenance manual (Page 48):

- 1)Cleaning the condenser
- 2)Replacement of a fixed glass panel
- 3)Replacement of the evaporator's internal fan
- 4)Wiring diagram diagram of refrigeration unit

UK

 WARNINGS

It is most important that this instruction booklet is kept together with the appliance both for future reference and for reasons of safety.

1. Adults should operate this appliance only. Do not allow children to use the controls or play with it. 2. It is forbidden to modify in any way the main functions and characteristics of this appliance. 3. The electrical installation of the appliance should be carried out by a qualified electrician or other competent person.
4. Never attempt to carry out repairs unassisted. Inexpert repairs can cause serious damage and malfunction. 5. Assistance has to be provided by an authorized engineer only. Always use original spare parts. 6. This appliance is not suitable for the storage of basic commodities not including food-stuffs.
7. The manufacturers of this appliance accept no responsibility for the consequences of misuse in contravention of these safety instructions. It further reserves the right to carry out improvements without prior notice. 8. Avoid installing the cabinet directly in line with sunlight. 9. Never install the appliance near sources of heat, such as radiators, stoves, etc. 10. Keep the ventilation grills free from obstruction for at least 30 cm. 11. Ensure that the products displayed on the shelves and grills do not hang over the edges. 12. If damp air or products to be refrigerated should cause ice to form on the evaporator, we recommend stopping the compressor and placing the goods in special refrigerated containers, kept at the same temperature, until defrosting is completed; if this is not carried out the compressor will continue to operate leading to a wasteful consumption of electricity and poor performance. 13. If the appliance is not working and unused, it is indispensable to keep the door open at least 10 cm. 14. Our products are for internal use only – do not install outside restaurants, shops.

1. UNPACKING INSTRUCTIONS

CARDBOARD PACKAGING 1a. Cut surrounding tape. Remove the cardboard packaging by sliding upwards. **WOODEN CRATE 1b.** Remove the nails from the wooden crate with care. 2. Lift the appliance. 3. Remove the pallet or crate. 4. Place the appliance on a horizontal level surface. 5. Pay attention anything is left inside the packing. 6. Separate the packing materials according to their type, for easier disposal (see picture 1).

2. RECTANGULAR GLASS SHELVES

1. Remove door's sliding panels by lifting them upwards and then pulling out the bottom side. 2. Unpack the shelves stored on the top of the appliance. 3. Fix them at the various heights by placing them upon the plastic brackets on one side, and on the provided supports on the other. 4. The presence on the supports of special protection devices prevents the shelves from sliding. 5. Place door panels back into place, taking care in having both handles on the outside (see picture 2).

3. INTERNAL CLEANING

1. Only clean the internal surfaces and glass panels with a soft, wet sponge and a neutral detergent.
2. Dry with care using a soft cloth.

4. EXTERNAL CLEANING

1. Use the same products as used for the internal cleaning. 2. Remove the protection plastic white tape from the steel of the grids. 3. Cut the white protection tape of the side panel and remove it by seizing by the corners (see picture 3).

5. CONNECTION TO THE MAINS

1. Ensure that mains voltage and frequency are the same as those stated on the rating plate (A) attached to the appliance. 2. Ensure that the supply socket has the following characteristics: **a) It is properly earthed. b) It is appropriate for the nominal current as set out on the rating plate. c) It complies with the IEC regulations:- Magneto-thermic differential switch with I_n = nominal value as stated on the rating plate; - Differential with I_d sensitivity = 30 mA.** 3. Ensure that there is no danger of explosion (AD) in the room.
4. The connecting cable to the appliance is H05 VVF, designed for internal use only. 5. Insert the plug, do not use triple and reduction outlets (See picture 4).



6. CONTROLS

The controls of the appliance are situated at the front, inside a protected recess. **1. Light switch:** to switch on the light inside the appliance. **2. Refrigeration switch:** to switch on the refrigeration system. **3. Thermometer :** to read the temperature inside the appliance. **Thermostat:** to indicate the temperature inside the appliance. By pushing once the button **4 "SET or P"** it is possible to see the set temperature, which can be modified by pushing on the button **5 "UP"** or **6 "DOWN"** (see picture 5).

7. CHECKING CORRECT FUNCTIONING BEFORE PLACING THE FOODSTUFFS IN

MAKE SURE THAT: **1.** The plug is connected. **2.** The refrigeration unit switch is on (green light lit up). **3.** The door is closed. **4.** The internal temperature, after about one hour, is suitable for the foodstuffs be stored in. **5.** The appliance is not exposed to the direct light of the sun or high powered lamps. **6.** The room temperature does not exceed that in which the appliance is designed to work normally, i.e. +25°C R.H.60% (climatic class 3). **7.** The compressor ventilation grilles are free from obstruction for at least 10 cm. **8.** The foodstuffs are placed on the shelves in the right way (max 5 kgs for each shelf), in order to ensure a good circulation for the cool air.

8. INTERNAL CLEANING

(EVERY 15 DAYS) **1.** Switch off electricity supply. **2.** Open the door and remove the displayed foodstuffs. **3.** Let the evaporator defrost, stopping the functioning for about 1 hour. **4.** Wipe the internal surfaces and the accessories of the appliance with a sponge dipped in water with a little bicarbonate of soda. Dry with care.

9. REPLACEMENT OF INTERNAL LIGHT

1. Switch off electricity supply. **2.** Unscrew the screws fixing the protection lamp and remove it. **3.** Detach the fluorescent tube from the lamp holder, following the arrow direction. **4.** Replace the new lamp proceeding in reverse order (see picture 6).

ORIZONT 150Q :

1. Switch off the appliance. **2.** Remove diffusor (G) by pushing it sideways. **3.** Remove lamp (H). **4.** Take the tube out of the lamp socket (I). **5.** Replace the fluorescent tube. **6.** Reassemble by following the above instructions in reverse order (see figure 6).

Our products are for internal use only – do not install outside restaurants, shops.



Bedienungshandbuch:

- 1)Auspacken
- 2)Ablagen-glasplatten
- 3)Innenreinigung
- 4)Aussenreinigung
- 5)Elektroanschluss
- 6)Einstellung
- 7)Kontrolle eines einwandfreien
- 8)Innenreinigung
- 9)Austauschen der innenbeleuchtung

Wartungshandbuch (S. 48):

- 1)Reinigung des kondensators
- 2)Austauschen der fixen glasscheibe
- 3)Ersetzen des innenventilators des verdampfers
- 4)Elektroschema, kühlanlageschema

D

⚠ SICHERHEITSHINWEISE

Wichtig! Aus Sicherheitsgründen muß man die Betriebsanleitung ständig am Einsatzort der Vitrine griffbereit aufbewahren.

1. Arbeiten mit der Maschine dürfen nur von zuverlässigen Erwachsenen durchgeführt werden. Kinder dürfen keinesfalls die Vitrine berühren, in der Nähe der Vitrine spielen oder an den Regelschaltern spielen. **2.** Es dürfen aus Sicherheitsgründen keine Modifikationen an der Vitrine vorgenommen werden. **3.** Arbeiten an elektrischen Teilen für die Montage der Vitrine dürfen nur von einer Elektrofachkraft oder unter Aufsicht von Fachleuten durchgeführt werden. **4.** Die Vitrine niemals selbstständig reparieren. Die durch unqualifiziertes Personal durchgeführten Reparaturen können Schäden und Funktionsstörungen verursachen. **5.** Der technische Kundendienst dieser Vitrine darf nur von einem Vertragshändler - Kundendienstservicestelle durchgeführt werden. Nur Originalersatzteile verwenden! **6.** Das Gerät ist nur für Lebensmittel geeignet! **7.** Eine Haftung und Gewährleistung ist bei Nichtbeachtung dieser Unfallverhütungshinweise ausgeschlossen. Änderungen und Verbesserungen ohne vorherige Benachrichtigung vorbehalten. **8.** Aufstellung der vitrine bei direkter sonneneinstrahlung vermeiden. **9.** Gerät nicht in der Nähe von Wärmequellen wie Öfen, Heizkörper usw. nicht Aufstellen. **10.** Sicherstellen, daß der abstand der Lüftungsgitter am Aggregat von der Wand mindestens 30cm beträgt. **11.** Denken Sie daran, dass die ausgestellten Produkte nicht über die Ablagen oder Gitter hinausstrecken dürfen. **12.** Sollte es durch die Luftfeuchtigkeit oder die zu kühlenden Produkte zu außergewöhnlicher Bildung von Eis auf dem Verdampfer kommen, empfehlen wir, den Kompressor auszuschalten und die Ware während des Abtauens bei gleicher Temperatur in dem vorgesehenen Behälter aufzubewahren; andernfalls arbeitet der Kompressor ununterbrochen und verursacht einen unnötigen Energieverbrauch sowie niedrige Leistung. **13.** Die Tür für mindestens 10 cm. unbedingt offen lassen, falls die Vitrine stillstehend und unbenützt bleiben sollte. **14.** Unsere Produkte eignen sich für Innenräume – nicht im Aussenbereich von Räumen/Geschäften anbringen.

1. AUSPACKEN

KARTONVERPACKUNG 1a. Umreifungsband weg schneiden, Karton nach oben herausnehmen.

HOLZKISTENVERPACKUNG 1b. Mit aller Vorsicht wegen der Nägel die Holzplatte losnageln. **2.** Vitrine anheben. **3.** Pallet oder Kiste entfernen. **4.** Vitrine auf eine nivellierte waagerechte Abstellfläche setzen.

5. Keine Gegenstände im Verpackung darin lassen, bevor sie weggeworfen werde. **6.** Die Verpackungsmaterialien nach Zusammensetzung unterteilen, um die Entsorgung zu erleichtern (S. Bild 1)

2. ABLAGEN-GLASPLATTEN

1. Die Flügel der Schiebetür herausnehmen, indem sie nach oben geschoben werden und dann die untere Seite nach außen gedrückt und herausgezogen wird. **2.** Die auf der Vitrine aufliegenden Glasplatten aus der Verpackung herausnehmen. **3.** Sie in den verschiedenen Höhen anordnen, indem sie auf einer Seite auf die Kunststoffkonsolen und auf der anderen Seite auf die entsprechenden Stützen aufgelegt werden. **4.** Der vorgesehene Schutz auf den Stützen vermeidet ein eventuelles Rutschen der Platten. **5.** Die Türflügel wieder einsetzen, dabei darauf achten, daß beide Griffe nach außen zeigen (S.Bild 2).

3. INNENREINIGUNG

1. Innenteilen und Scheiben nur mit einem weichen Schwamm und neutralem Reinigungsmittel reinigen
2. Mit einem weichen Tuch abtrocknen.

4. AUSSENREINIGUNG

1. Gleiche Waschmittel wie für Innenseite benutzen. **2.** Kunststoffklebefolie zum Schutz der Stahlteile der Gitter entfernen. **3.** Die Schutzfolie der seitlichen Platte einschneiden und sie durch Anziehen an den Ecken entfernen (S. Bild 3)



5. ELEKTROANSCHLUSS

1. Netzspannung und Frequenz müssen mit den auf dem Geräteschild (A) angegebenen Werten übereinstimmen. 2. Überprüfen Sie, daß die Steckdose: **a)** einen Nulleiter hat, **b)** zu dem auf dem Schild angegebenen Nennstrom paßt, **c)** mit Schutzvorrichtungen (Schutzschalter) laut IEC-Normen ausgerüstet ist, Magnetwärmeschalter mit einem $I_n =$ Nennwert, wie auf dem Schild angegeben. Differentialrelais mit einer Empfindlichkeit $I_d = 30\text{mA}$. 3. Überprüfen Sie, daß keine Explosionsgefahr am Aufstellungsort besteht (AD). 4. Das auf dem Gerät angebrachte Speisekabel ist "H05 VVF"; es ist für Innenräume geeignet. 5. Stecker in die Steckdose stecken, keine 3-fach Stecker und Reduktionen verwenden. **Anm.** Wenn die Vitrine beim Transport oder Lagerung falsch gelegt wird (d.h. waagrecht oder umkehrt), ist sie mindestens 3 Stunden vor dem Netzanschiessen in genauer senkrechter Stellung zu halten. (S. Bild 4)

6. EINSTELLUNG

Die Vitrine ist mit einer geschützte Bedienungsschalttafel an der Vorderseite ausgerüstet. 1. Lichtschalter: Dient zum Einschalten der Innenbeleuchtung. 2. Kühlschalter: Dient zum Einschalten der Kühlanlage. 3. Thermometer: Gibt die Temperatur im Innen der Vitrine an. Thermostat: Stellt die Temperatur im Innen der Vitrine ein. Das einmalige Drücken der Taste 4 "SET oder P" ermöglicht das Ablesen der vorgegebenen Temperatur, die durch Einwirken auf die Taste 5 "UP" oder 6 "DOWN" geändert werden kann (S. Bild 5)

7. KONTROLLE EINES EINWANDFREIEN BETRIENS VOR EINFÜHRUNG DER LEBENSMITTELN

PRÜFEN SIE: 1. Der Stecker muß eingesteckt sein. 2. Der Schalter der Kühlanlage muss eingeschaltet sein (grünes Licht leuchtet). 3. Die Tür ist geschlossen. 4. Der Thermometer, nach ungefähr 1 Stunde nach der Einschaltung, zeigt den für die aufzubewahrenden Waren passenden Temperaturwert. 5. Keine direkte Sonnen- bzw. starke Lichteinstrahlung auf der Vitrine. 6. Die Raumtemperatur darf nicht über $+25^\circ\text{C}$ - RF 60% liegen, für die, das Gerät zugelassen ist (Klima Klasse 4). 7. Es muss ein auf den Motorenraum angepasster Luftstrom gesichert sein ohne Verstopfungen vor den Gittern für wenigstens 10 cm. 8. Der Innenraum ist angemessen zu laden, ohne überhöhtes Gewicht auf der Ablagen (max. 5 Kg pro Fläche), und es muss Raum für einen problemlosen inneren Kaltluftumlauf gelassen werden.

8. INNENREINIGUNG

(ALLE 15 TAGE) 1. Strom abschalten. 2. Tür öffnen und Lebensmittel herausnehmen. 3. Den Verdampfer abtauen, dabei den Betrieb für eine Stunde circa unterbrechen. 4. Mit einem weichem Schwamm und Natriumbikarbonat Wände und Zubehör reinigen, dann sorgfältig abtrocknen.

9. AUSTAUSCHEN DER INNENBELEUCHTUNG

1. Strom abschalten. 2. Die Schrauben des Lampenschutzes entfernen und diesen abnehmen. 3. Die Lampe, indem man sie entsprechend der Pfeilrichtung zieht, vom Lampenhalter trennen. 4. Die neue Lampe anbringen durch Vorgehen in umgekehrtem Sinn (S. Bild 6).

ORIZONT 150Q :

1. Die Versorgung entnehmen. 2. Den Verteiler (G) durch seitliches Drücken abnehmen. 3. Die Lampe (H) abnehmen. 4. Das Rohr aus der Lampenfassung ziehen (I). 5. Das Leuchtrohr ersetzen. 6. Alle Vorgänge in umgekehrter Reihenfolge eeut ausführen (siehe Abbildung 6).

Unsere Produkte eignen sich für Innenräume – nicht im Aussenbereich von Räumen/Geschäften anbringen.



Manual del usuario:

- 1)Apertura del embalaje
- 2)Estantes de cristal rectangulares
- 3)Limpieza del interior
- 4)Limpieza del exterior
- 5)Conexión a la red eléctrica
- 6)Regulación
- 7)Control de un funcionamiento normal
- 8)Limpieza interior
- 9)Sustitución lámpara interna

Manuale del manutentore (Pág.49):

- 1)Limpieza del condensador
- 2)Sustitución de un panel de cristal fijo
- 3)Sustitución del ventilador interior del evaporador
- 4)Esquemas eléctrico, esquema equipo refrigeración

E

! OBSERVACIONES

Es muy importante conservar el presente manual de instrucciones junto con el aparato para futuras consultas, por razones de seguridad.

1. Este aparato tiene que ser puesto en funcionamiento sólo por personas adultas. No hay que permitir a los niños la manipulación de los mandos y controles como tampoco que jueguen con el producto. 2. Es prohibido alterar o modificar en cualquier manera las características del aparato. 3. Los trabajos eléctricos necesarios para la instalación del aparato tienen que ser realizados por un electricista calificado o por una persona competente. 4. No tratar de reparar el aparato solos. Las reparaciones efectuadas por personas inexpertas pueden causar daños o graves disfunciones. 5. La asistencia al presente aparato tiene que ser efectuada por un Centro de Asistencia Técnica autorizado. Usar solamente piezas de recambio originales. 6. El aparato es apto para la conservación de productos alimenticios solamente. 7. La casa fabricante declina toda responsabilidad en el caso de que estas normas contra accidentes no fueran respetadas. Además se reserva el derecho de aportar modificaciones por mejoras técnicas sin ningún preaviso. 8. Evitar la instalación del aparato cerca de los rayos solares. 9. No instalar el aparato cerca de fuentes de calor tales como estufas termosifones, etc. 10. Mantener alejadas de paredes las rejillas de ventilación del grupo compresor a una distancia no inferior a los 30cm. 11. Recordarse de que los productos no deben salir fuera del perímetro de las estantes o bandejas. 12. Si se verificase una producción anómala de hielo en el evaporador, causado bien por la humedad del aire o de los productos que se quieren refrigerar, les aconsejamos que paren el compresor y que saquen y coloquen los alimentos en específicos contenedores refrigerados a la misma temperatura y durante el tiempo necesario para la descongelación. De no hacerlo así, el compresor funcionará siempre provocando un consumo de energía eléctrica inútil y con un escaso rendimiento. 13. Si el aparato está parado e inutilizado, es indispensable dejar la puerta abierta, al menos 10 cm. 14. Nuestros productos son para el interior, no instalarlos en el exterior de los locales/tiendas.

1. APERTURA DEL EMBALAJE

EMBALAJE EN CARTON 1a. Cortar la cinta, sacar la caja hacia arriba.

EMBALAJE CAJÓN DE MADERA 1b. Desclavar las tablas de madera, teniendo cuidado con los clavos. 2. Elevar el aparato. 3. Eliminar la paleta o caja. 4. Colocar el aparato en un plano horizontal nivelado. 5. Verificar que el embalaje está vacío, antes de tirarlo. 6. Separar los materiales del embalaje según la composición, para simplificar su vaciado (Vease figura 1)

2. ESTANTES DE CRISTAL RECTANGULARES

1. Sacar la hoja de la puerta corrediza, empujándola hacia arriba y sacando luego el lado inferior hacia afuera. 2. Sacar del embalaje los estantes colocadas encima del aparato. 3. Colocar los estantes a las distintas alturas, apoyándolas sobre las ménsulas de plástico de un lado y en los sostenes correspondientes del otro lado. 4. Expresas protecciones en los sostenes evitan el posible deslizamiento de los estantes. 5. Volver a montar la hoja de la puerta dejando las dos manillas en la parte exterior (Vease figura 2).

3. LIMPIEZA DEL INTERIOR

1. Limpiar las partes internas y los cristales sólo con una esponja blanda y detergentes neutros. 2. Secar cuidadosamente con un paño suave

4. LIMPIEZA DEL EXTERIOR

1. Usar los mismos productos usados para el interior. 2. Quitar la protección blanca desde el acero de las rejillas. 3. Hacer una incisión en la película blanca de protección del panel lateral y quitarla asíéndola por los ángulos. (Vease figura 3).



5. CONEXIÓN A LA RED ELÉCTRICA

1. Fijarse bien que la tensión y la frecuencia de la red correspondan a las indicadas en la placa (A) colocada en el aparato. 2. Fijarse bien que la toma de alimentación: **a)** *Tenga un conductor de protección de tierra.* **b)** *Sea apta para la corriente nominal I_n , especificada en la placa.* **c)** *Tenga protecciones según las normas IEC: Interruptor magnetotérmico diferencial (más comunmentesalva vida) con I_n = valor nominal indicado en la placa con sensibilidad $I_d = 30$ mA.* 3. Verificar que el ambiente no presente peligros de explosión (AD). 4. El cable de alimentación montado sobre el aparato es "H05 VVF" idóneo para ambientes interiores. **Nota:** si el aparato durante el transporte o el almacenamiento, ha sido erróneamente volcado, dejarlo reposar durante 3 horas por lo menos, en la posición correcta antes de conectar la corriente eléctrica. 5. Introducir el enchufe (no utilizar ni clavijas triples ni reducciones) (Véase figura 4).

6. REGULACIÓN

El aparato consta de mandos de regulación situados en cuadrante protegido situado en la parte delantera. 1. **Interruptor luz:** Sirve para encender la luz interna. 2. **Interruptor refrigeración:** Sirve para encender l'instalación refrigeradora. 3. **Termómetro:** Indica la temperatura en el interior del aparato. **Termostato:** arregla la temperatura en el interior del aparato. Pulsando la **tecla 4** "SET o P" una vez solamente se podrá visualizar sobre el display la temperatura programada, que podrá bien ser modificada pulsando sobre la **tecla 5** "UP" o sobre la **tecla 6** "DOWN" (Véase figura 5).

7. CONTROL DE UN FUNCIONAMIENTO NORMAL ANTES DE INTRODUCIR LOS PRODUCTOS ALIMENTICIOS

CONTROLAR QUE: 1. El enchufe esté conectado. 2. El Interruptor de la instalación refrigeradora sea conectado, con luz verde encendida. 3. La puerta está bien cerrada. 4. El termómetro, después de una hora aproximadamente indique un valor apto para los productos. 5. No haya irradiaciones solares o de faros de potencia elevada directamente encima del aparato. 6. La temperatura ambiente no sea superior a + 25°C - hr 60%, para la cual ha sido habilitado el aparato (Clase climática 3). 7. Las rejillas de ventilación del grupo compresor sean alejadas de paredes, a una distancia no inferior a los 10 cm. 8. No haya un peso excesivo sobre los estantes (kg 5 para cada estante, como máximo), dejando lugar para una correcta circulación interna del aire.

8. LIMPIEZA INTERIOR

(CADA QUINCE DIAS): 1. Desconectar la energía eléctrica. 2. Abrir la puerta y quitar los productos alimenticios en conservación. 3. Dejar descongelar el evaporador, colgando el funcionamiento para aprox. una hora. 4. Limpiar las paredes y los accesorios con una esponja humedecida con agua y un poco de bicarbonato de sodio y secar cuidadosamente.

9. SUSTITUCIÓN LÁMPARA INTERNA

1. Desconectar la energía eléctrica. 2. Desatornillar los tornillos de la protección lámpara, y quitarla. 3. Sacar la lámpara del portalámparas tirandola en el sentido que marca la flecha. 4. Montar la lámpara nueva y reponer todo en el mismo orden (Véase figura 6).

ORIZONT 150Q :

1. Desconectar de la alimentación eléctrica. 2. Quitar el difusor (G) empujándolo lateralmente. 3. Quitar la lámpara (H). 4. Desconectar el tubo del portalámparas (I). 5. Sustituir el tubo fluorescente. 6. Volver a montar todos los componentes procediendo en sentido invertido (Véase figura 6).

Nuestros productos son para el interior, no instalarlos en el exterior de los locales/tiendas.



Guide de l'opérateur:

- 1) Déballage
- 2) Tablettes en verre rectangulaires
- 3) Nettoyage interne
- 4) Nettoyage externe
- 5) Branchement au réseau électrique
- 6) Réglage
- 7) Procédure de contrôle du fonctionnement régulier
- 8) Nettoyage interne
- 9) Remplacement de lampe interne

Manuel du préposé à l'entretien (Pag.49):

- 1) Nettoyage du condensateur
- 2) Remplacement d'une vitre fixe
- 3) Remplacement du ventilateur interne à l'évaporateur
- 4) Schéma électrique, schéma installation de réfrigération

F

AVERTISSEMENTS

Il est très important que ce manuel de mode d'emploi soit bien rangé pour de futures consultations mais aussi pour des raisons de sécurité.

1. Seuls des adultes devront faire fonctionner cet appareil. Ne pas laisser des enfants toucher les commandes ou jouer avec l'appareil. **2.** Il est interdit d'altérer ou de modifier les caractéristiques de l'appareil. **3.** Les travaux électriques nécessaires pour l'installation de l'appareillage doivent être exécutés par un électricien qualifié ou par une personne compétente. **4.** Ne jamais essayer de réparer l'appareil tout seuls. Des réparations effectuées par des personnes inexpérimentées peuvent provoquer de graves dommages. **5.** L'assistance à cet appareil doit être effectuée par un Centre de Service Après-Vente autorisé. Utiliser seulement des pièces de rechange originales. **6.** L'appareillage n'est pas adapté pour la conservation de denrées non alimentaires. **7.** Le Constructeur décline toute responsabilité au cas où les normes en faveur de la prévention des accidents de travail, n'étaient pas respectées. En outre, il se réserve le droit d'apporter toutes les modifications qu'il jugera utiles, sans aucun préavis. **8.** Éviter d'exposer l'appareil directement aux rayons du soleil. **9.** N'installez pas l'appareil près d'un souflet de chaleur comme radiateurs, calorifères etc. **10.** Maintenir les grilles de ventilation du groupe compresseur loin de murs au moins 30cm. **11.** Rappelez-vous que les produits exposés ne doivent pas dépasser du périmètre des étagères ou des grilles. **12.** Si vous deviez constater une formation anormale de givre sur l'évaporateur, provoqué par l'humidité de l'air ou par les produits à réfrigérer, nous vous conseillons de fermer le compresseur et de disposer la marchandise dans un récipient réfrigéré à la même température pour toute la durée nécessaire au dégivrage ; si vous laissez l'appareil dans ces conditions, le compresseur fonctionnera en continu, ce qui aura pour conséquence une consommation inutile de courant électrique et un faible rendement de l'appareil. **13.** Si l'appareil reste inutilisée et donc arrêtée, il est indispensable de laisser une ouverture de porte d'un minimum de 10 cm. **14.** Nos produits sont conçus pour utilisation à l'intérieur: ne pas installer à l'extérieur des locaux/magasins.

1. DEBALLAGE

EMBALLAGE EN CARTON 1a. Enlever les bandes qui cerclent l'emballage et dégager le carton vers le haut. **EMBALLAGE EN CAISSE DE BOIS 1b.** Déclouer les planches de bois en faisant attention aux clous. **2.** Soulever l'appareil. **3.** Éliminer la palette ou caisse. **4.** Poser l'appareil sur un sol nivelé horizontal. **5.** Vérifier que l'emballage est vide, avant de le jeter. **6.** Diviser les matériaux d'emballage selon leur composition, pour en faciliter l'écoulement (voir illustration 1).

2. TABLETTES EN VERRE RECTANGULAIRES

1. Enlever les volets de la porte coulissante en les poussant vers le haut et en dégageant la partie inférieure vers l'externe. **2.** Déballer les tablettes en verre posées sur l'appareil. **3.** Poser les tablettes aux différentes hauteurs en les posant sur les supports en plastiques d'un côté et sur les supports spéciaux de l'autre. **4.** Les protections sur les supports évitent le glissement des tablettes en verre. **5.** Remonter les volets de la porte les poignées doivent se trouver à l'extérieur (voir illustration 2).

3. NETTOYAGE INTERNE

1. Nettoyer les parties internes et les vitres en utilisant une éponge douce et des détergents neutres. **2.** Sécher soigneusement.

4. NETTOYAGE EXTERNE

1. Utiliser les mêmes produits que ceux utilisés pour le nettoyage intérieur. **2.** Enlever la pellicule adhésive en plastique blanc de protection du panneau et des grilles. **3.** Couper la pellicule blanche qui recouvre le panneau latéral et enlever en la tirant par les angles (voir illustration 3).



5. BRANCHEMENT AU RESEAU ELECTRIQUE

1. S'assurer que la tension et la fréquence du réseau correspondent à celles reportées sur la plaquette (A) placée sur l'appareil. 2. S'assurer que la prise d'alimentation est: **a) dotée d'un conducteur de mise à la terre, b) adaptée au courant nominal I_n , spécifié sur la plaquette, c) dotée des protections conformément aux normes IEC interrupteur magnétothermique différentiel (plus communément disjoncteur) avec I_n = valeur nominale reportée sur la plaquette avec sensibilité $I_d = 30 \text{ mA}$.** 3. S'assurer qu'il n'y a aucun danger d'explosion dans l'environnement (AD). 4. Le câble d'alimentation monté sur l'appareil est: H05 VVF indiqué pour usages internes. **Note:** si pendant le transport ou le stockage, l'appareil a voyagé par erreur, horizontalement ou si a été retourné, le laisser reposer au moins 3 heures en position avant de procéder au branchement. 5. Introduire la fiche dans la prise (ne pas utiliser de prises triples et d'adaptateurs) (voir illustration 4).

6. REGLAGE

La vitrine est dotée de commandes de réglage situées sur un panneau protégé placé antérieurement.

1. **Int. lumière:** il sert à allumer les lumières internes. 2. **Int. de réfrigération:** il sert à allumer le système de réfrigération. 3. **Thermomètre:** il indique la température à l'intérieur du comptoir. **Termostat:** il règle la température interne de l'appareil. Pour le réglage de la température procéder de la façon suivante: appuyer une seule fois sur la touche 4 "SET". La température programmée de la cellule s'affichera sur l'afficheur. En appuyant plusieurs fois sur la touche 5 "UP" on obtient l'augmentation de la température. En appuyant par contre sur la touche 6 "DOWN" on obtient la diminution de la température (voir illustration 5).

7. PROCEDURE DE CONTROLE DU FONCTIONNEMENT REGULIER, AVANT D'INTRODUIRE LES DENREES

CONTROLLER QUE: 1. Fiche branchée. 2. Interrupteur de l'installation de réfrigération inséré avec voyant vert allumé. 3. Porte bien fermée. 4. Le thermomètre, environ une heure après l'allumage, indique une température adéquate pour les denrées. 5. L'appareil ne pas exposée à aucun rayonnement direct (soleil, projecteur, etc...). 6. La température ambiante ne doit pas dépasser les $+25^\circ\text{C}$ hum.rel. 60%, pour laquelle la vitrine a été prévu (Classe climatique 3). 7. Les grilles de ventilation du groupe compresseur sont loin de murs au moins 10 cm, pour assurer un flux d'air adéquat. 8. La distribution des denrées à l'intérieur de l'appareil est adéquate (max 5 kgs sur chaque étage) et soit assurée une bonne circulation de l'air froid

8. NETTOYAGE INTERNE

(DEUX FOIS PAR MOIS) 1. Débrancher l'appareil. 2. Ouvrir la porte et enlever les denrées entreposées. 3. Laisser dégivrer l'évaporateur, en arrêtant l'appareil pendant environ une heure. 4. Nettoyer les parois et les accessoires avec une éponge imbibée d'eau mélangée à un peu de bicarbonate de soude et sécher soigneusement.

9. REMPLACEMENT DE LAMPE INTERNE

1. Débrancher l'appareil. 2. Dévisser les vis de fixation de la protection de la lampe, et enlever. 3. Détacher la lampe du porte-lampe en la tirant dans le sens de la flèche. 4. Monter la nouvelle lampe en procédant en sens inverse (voir illustration 6).

ORIZONT 150Q :

1. Couper l'alimentation. 2. Enlever le diffuseur (G) en le poussant latéralement. 3. Enlever la lampe (H). 4. Enlever le tube de la douille (I). 5. Remplacer le tube fluorescent. 6. Rétablir le tout en procédant en sens inverse (voir illustration 6).

Nos produits sont conçus pour utilisation à l'intérieur: ne pas installer à l'extérieur des locaux/magasins.



Bedieningshandleiding:

- 1)Uitpakinstructies
- 2)De rechthoekige glasplaten
- 3)Het reinigen van de binnenkant
- 4)Het reinigen van de buitenkant
- 5)Aansluiting op het elektriciteitsnet
- 6)De bediening
- 7)Controle van de goede werking alvorens
- 8)Het reinigen van de binnenkant
- 9)Vervanging van de binnenverlichting

Onderhoudshandleiding (Blz. 49):

- 1)Het reinigen van de koelinstallatie
- 2)Vervanging van een vaste glaswand
- 3)Vervanging van de interne ventilator van de verdamper
- 4)Elektrisch schema, Schema van de koeleenheid

⚠ WAARSCHUWINGEN**NL**

It is most important that this instruction booklet is kept together with the appliance both for future reference and for reasons of safety.

1. Dit apparaat mag alleen door volwassenen bediend worden. Laat niet toe dat kinderen met dit produkt spelen of aan de bedieningsknoppen komen. **2.** Pogingen om de hoofdfuncties of karakteristiek van dit apparaat te veranderen of aan te passen in welke vorm dan ook kunnen gevaarlijk zijn. **3.** De aansluiting van de elektriciteit moet uitgevoerd worden door gekwalificeerde electriciens of ander bevoegd personeel. **4.** Probeer nooit zelf reparaties uit te voeren. Door onvakkundige reparaties kunnen grote schade en storingen veroorzaakt worden. **5.** Voor technische hulpverlening moet men zich wenden tot een bevoegde service dienst. Bij het vervangen van onderdelen alleen originele onderdelen gebruiken. **6.** Deze apparatuur is alleen geschikt voor de opslag van levensmiddelen. **7.** De fabrikant van deze apparatuur is niet verantwoordelijk voor de gevolgen van misbruik of handelingen in strijd met deze veiligheidsinstructies. Bovendien behoudt zij het recht verbeteringswerkzaamheden uit te voeren zonder er melding van te maken. **8.** Installeer de vitrine niet rechtstreeks in de zon. **9.** Installeer het apparaat niet in de buurt van warmtebronnen, zoals kachels, centrale verwarming enz. **10.** Houd de ventilatieroosters van de compressorgroep ten minste 30cm van de wand. **11.** Denk eraan dat de tentoongestelde producten niet buiten de omtrek van de schappen of roosters mogen steken. **12.** Bij abnormale ijsvorming op de verdamper die wordt veroorzaakt door de luchtvochtigheid of door de te koelen producten, is het raadzaam de compressor uit te schakelen en de waren in een geschikte op dezelfde temperatuur gekoelde houder te plaatsen voor de tijd die nodig is voor het ontdooien; als dit niet gebeurt, zal de compressor voortdurend werken met als gevolg een onnodig energieverbruik en een lage prestatie. **13.** Als de vitrine stilstaat en niet wordt gebruikt, moet de deurminstens 10 cm open worden gelaten. **14.** Onze producten zijn bedoeld voor binnengebruik – installeer ze niet buiten vertrekken/winkels.

1. UITPAKINSTRUCTIES

KARTONNEN VERPAKKING 1a. Snijd omliggend tape door. Verwijder de kartonnen verpakking door deze naar boven te schuiven. **HOUTEN KIST 1b.** Haal de spijkers voorzichtig uit het hout. **2.** Til het apparaat op. **3.** Verwijder de pallet of kist. **4.** Plaats het apparaat op een vlakke horizontale bodem. **5.** Controleer dat de verpakking helemaal leeg is, alvorens deze weg te gooien. **6.** Scheid de verschillende materialen van de verpakking om het verwerken ervan te vergemakkelijken (zie Fig. 1).

2. DE RECHTHOEKIGE GLASPLATEN

1. Verwijder de schuifdeuren door deze omhoog te duwen en vervolgens de onderkant naar buiten weg te nemen. **2.** Haal de platen die op het apparaat geplaatst zijn uit de verpakking. **3.** Plaats de glasplaten op de gewenste hoogte door ze aan één kant op de plastic steunrails en aan de andere kant op de steunhoekjes te leggen. **4.** De steunen zijn voorzien van beschermingen, waardoor de platen niet kunnen verschuiven. **5.** Monteer de schuifdeuren, let er op dat beide handvaten aan de buitenkant komen. (Zie Fig. 2).

3. HET REINIGEN VAN DE BINNENKANT

1. Reinig de binnenkant en de glaswanden uitsluitend met een zachte spons en neutrale schoonmaakmiddelen. **2.** Afdrogen met een zachte doek.

4. HET REINIGEN VAN DE BUITENKANT

1. Gebruik dezelfde middelen als bij het reinigen van de binnenkant. **2.** Verwijder het beschermfolie van het staal van de roosters. **3.** Snij het beschermfolie van het zijpaneel in en verwijder het door het in de hoekjes vast te pakken (zie Fig. 3).



5. AANSLUITING OP HET ELEKTRICITEITSNET

1. Voordat u het apparaat aansluit, controleren of de netspanning en de frequentie overeenkomen met die, die aangegeven staan op het typeplaatje (A) dat zich op het apparaat bevindt. **2.** Controleer of het stopcontact de volgende technische eigenschappen heeft: **a)** Voorzien van aardleiding. **b)** Geschikt voor de nominale netspanning zoals aangegeven op het typeplaatje. **c)** Voorzien van de beschermingen zoals voorgeschreven in IEC normen. - Contactonderbreker (beter bekend als aardlekschakelaar) met $I_n =$ nominale waarde, zoals vermeld op het plaatje met de technische gegevens. - Aardlekschakelaar met I_d gevoeligheid = 30mA. **3.** Controleer of er in de ruimte van installatie geen gevaar voor explosie bestaat (AD). **4.** Controleer dat het stroomsnoer dat op het toestel aangesloten dient te worden, geschikt is voor de installatieplaats: H05 VVF geschikt voor gebruik binnenshuis. **5.** Steek de stekker in het stopcontact. Gebruik geen driewegstekkers of verloopstekkers. **N.B.** Indien het apparaat tijdens het transport of de opslag per ongeluk verkeerd is neergezet, dient u het minstens 3 uur op de juiste stand te laten rusten, alvorens het op het elektriciteitsnet aan te sluiten (zie Fig. 4).

6. DE BEDIENING

De bedieningsknoppen van het apparaat zijn te vinden aan de voorkant, op een afgeschermd paneel.

1. Lichtschakelaar: Deze dient om de binnenverlichting aan te doen. **2. Schakelaar koelinstallatie:** Deze dient om de koelinstallatie in werking te stellen. **3. Thermometer:** Deze geeft de temperatuur binnenin het apparaat aan. **Thermostaat:** Deze regelt de temperatuur binnenin het apparaat. Om de temperatuur te regelen: **a)** Wanneer u éénmaal op toets **4 “SET of P”** drukt, wordt de ingestelde temperatuur weergegeven, die gewijzigd kan worden door op toets **5 “UP”** of toets **6 “DOWN”** te drukken (zie Fig. 5).

7. CONTROLE VAN DE GOEDE WERKING ALVORENS DE LEVENSMIDDELEN ERIN TE DOEN

CONTROLEER DAT: **1.** De stekker in het stopcontact zit. **2.** De schakelaar van de koelinstallatie omgezet is en het groene lampje brandt. **3.** De deur goed dicht is. **4.** De thermometer ongeveer een uur na het inschakelen de gewenste temperatuur aangeeft. **5.** Er geen zonnestralen of felle lampen rechtstreeks op het apparaat gericht zijn. **6.** De omgevingstemperatuur niet hoger is dan +25°C - R.V. 60%, waarvoor het apparaat geschikt is (Klimaatklasse 3). **7.** Er tenminste 10 cm ruimte zonder belemmeringen is voor het rooster van de motor, om zeker te zijn van een goede luchtstroming naar het motorgedeelte. **8.** De interne ruimte goed geladen is, zonder de platen te zwaar te belasten (max. 5 kg per plaat) en ruimte vrijgelaten is voor een goede circulatie van de koude lucht.

8. HET REINIGEN VAN DE BINNENKANT

(OM DE TWEE WEKEN) **1.** Schakel de elektriciteit. **2.** Doe de deur open en neem de voedingsmiddelen eruit. **3.** De verdampers laten ontthawen, door deze een uur buiten werking te laten. **4.** Reinig de wanden en de toebehoren van het apparaat met een met water en een beetje natriumbicarbonaat bevochtigde spons. Droog alles vervolgens zorgvuldig af.

9. VERVANGING VAN DE BINNENVERLICHTING

1. Schakel de elektriciteit. **2.** Verwijder de schroeven van de beschermingskap van de lamp en neem deze weg. **3.** Haal de lamp uit de plafonnière door deze in de richting van de pijl te trekken. **4.** Monteer de nieuwe lamp door in omgekeerde volgorde te werk te gaan (zie Fig. 6).

ORIZONT 150Q :

1. Schakel de stroom uit. **2.** Verwijder de diffusor (G) door tegen de zijkant te duwen. **3.** Verwijder de lamp (H). **4.** Neem de buis uit de lamphouder (I). **5.** Vervang de tl-buis. **6.** Herstel het geheel door in de omgekeerde volgorde te werk te gaan. (zie fig.6).

Onze producten zijn bedoeld voor binnengebruik – installeer ze niet buiten vertrekken/winkels.



Manual do operador:

- 1) Abertura da embalagem
- 2) Planos de sustentação de vidro
- 3) Limpeza do compartimento interno
- 4) Limpeza do exterior
- 5) Ligação à rede eléctrica
- 6) Regulação
- 7) Controlo de um regular funcionamento
- 8) Limpeza interna
- 9) Substituição da lâmpada interna

Manual do técnico de manutenção (Pag.50):

- 1) Limpeza do condensador
- 2) Substituição de uma vidraça fixa
- 3) Substituição do ventilador interno do evaporador
- 4) Esquema eléctrico, Esquema do sistema de arrefecimento

ADVERTÊNCIAS

É muito importante que este manual de instruções seja conservado junto com a aparelhagem para consultas futuras, por motivos de segurança.

1. Esta aparelhagem deve entrar em função só através da intervenção de pessoas adultas. Não permita às crianças de modificar os comandos ou brincar com o produto. **2.** É arriscado alterar, ou de qualquer modo, modificar as características do produto. **3.** Os trabalhos eléctricos necessários para a instalação da aparelhagem devem ser realizado por electricista qualificado ou por pessoa competente. **4.** Não tente nunca consertar a máquina sem nenhuma ajuda. Reparações efetuadas por pessoas inexperientes podem causar danos ou graves disfunções. **5.** A assistência para este produto deve ser efetuada por um Centro de Assistência Técnica autorizado. Use só peças de troca originais. **6.** A aparelhagem não é adequada para a conservação de produtos diferentes daqueles alimentares. **7.** A casa construtora declina toda e qualquer responsabilidade no caso em que estas normas contra acidentes não forem respeitadas. Além disto, se reserva o direito de realizar modificações melhorativas sem nenhum pré-aviso. **8.** Evitar de instalar a vitrina directamente sob os raios do sol. **9.** Não instalar o aparelho em proximidades de fontes de calor tais como aquecedores, caloríficos, etc. **10.** Manter as grelhas de ventilação do grupo compressor distante das paredes pelos menos de uns 30 cm. **11.** Recorde-se de não deixar os produtos expostos sobressair fora do perímetro das prateleiras ou grelhas. **12.** Ao se verificar formação anormal de gelo no evaporador, causado pela humidade do ar ou pelos produtos a serem refrigerados, aconselhamos parar o compressor e pôr a mercadoria num apropriado contentor refrigerado com a mesma temperatura, durante o tempo necessário para o descongelamento; caso contrario o compressor funcionará continuamente provocando um inútil consumo de energia eléctrica e pouco rendimento. **13.** Se a vitrina ficar parada e inutilizada, é indispensável deixar a porta aberta no mínimo uns 10 cm. **14.** Os nossos productos destinam-se a ser utilizados em interiores – é favour de não os instalar em zonas exteriores a edificios.

1. ABERTURA DA EMBALAGEM

EMBALAGEM EM CAIXA DE CARTÃO 1a. Corte a fita e extraia a caixa por cima.

EMBALAGEM EM CAIXA DE MADEIRA 1b. Despreque as tábuas de madeira, prestando atenção nos pregos. **2.** Eleve a aparelhagem. **3.** Elimine o pallet ou a caixa. **4.** Posicione a aparelhagem num plano nivelado horizontal. **5.** Preste atenção para não deixar nenhum elemento na embalagem antes de deitá-la. **6.** Separe os materiais da embalagem de acordo com a sua composição, de maneira a facilitar a eliminação (ver a Fig. 1).

2. PLANOS DE SUSTENTAÇÃO DE VIDRO

1. Remova as folhas da porta corrediça, empurrando-a para cima e, em seguida, extraia o lado inferior para fora. **2.** Tire da embalagem os planos situados acima da aparelhagem. **3.** Coloque os planos nas diferentes alturas, apoiando-os por um lado nas prateleiras de plástico e pelo outro nos respectivos suportes. **4.** A presença de adequadas protecções nos suportes, evita o possível deslizamento dos planos. **5.** Volte a montar as folhas da porta, tendo cuidado de colocar ambas as portas no exterior (ver a Fig. 2).

3. LIMPEZA DO COMPARTIMENTO INTERNO

1. Limpe as partes internas e as vidraças com uma esponja macia e detergentes neutros. **2.** Enxugue com um pano macio.

4. LIMPEZA DO EXTERIOR

1. Utilize os mesmos produtos usados para a limpeza do interior. **2.** Remova a película de protecção do aço das grelhas. **3.** Incisar a película de protecção do painel lateral e removê-la segurando-a pelos cantos (ver a Fig. 3).



5. LIGAÇÃO À REDE ELÉCTRICA

1. Verifique se a tensão e a frequência da rede correspondem às indicadas na placa (A) posta na aparelhagem. 2. Verifique se a tomada de alimentação está: **a) Munida de um condutor de ligação à terra. b) Adequada à corrente nominal indicada na placa. c) Munida das protecções de acordo com as normas IEC:** - *Interruptor termomagnético diferencial (ou seja, salva-vidas) com I_n = valor nominal indicado na placa. Diferencial com sensibilidade $I_d = 30 \text{ mA}$.* 3. Verifique se no ambiente não há perigo de explosão (AD). 4. O cabo de alimentação montado na aparelhagem é do tipo H05 VVF adequado para ambientes internos. 5. Introduza a ficha e não utilize fichas triplas nem reduções. **NOTA:** se durante o transporte ou o armazenamento a aparelhagem for posta de modo errado no sentido incorrecto, deixe-a na condição de repouso por pelo menos 3 horas na posição correcta antes de ligar a corrente (ver a Fig. 4).

6. REGULAÇÃO

A aparelhagem possui comandos de regulação situados num quadrante protegido posto na parte dianteira. 1. **Int. da luz:** serve para acender a luz interna. 2. **Int. de arrefecimento:** serve para ligar o sistema de arrefecimento. 3. **Termómetro:** regula a temperatura da aparelhagem. **Termostato:** indica a temperatura no interior da aparelhagem. Ao carregar na tecla 4 "SET o P" uma vez visualiza-se a temperatura programada, que poderá ser modificada actuando na tecla 5 "UP" ou na tecla 6 "DOWN" (ver a Fig. 5).

7. CONTROLO DE UM REGULAR FUNCIONAMENTO

VERIFIQUE SE: 1. A ficha está ligada. 2. O interruptor do sistema de arrefecimento está activado com luz verde acesa. 3. A porta está bem fechada. 4. A temperatura interna, assim que passar cerca de uma hora desde a ligação, está adequada aos produtos. 5. Não há raios solares ou de faróis de elevada potência a reflectir directamente na aparelhagem. 6. A temperatura ambiente não é superior a $+25 \text{ }^\circ\text{C}$ - Hum. Rel. 60%, pela qual a aparelhagem está habilitada (Classe climática 3). 7. É garantido um fluxo de ar adequado ao compartimento do motor, sem obstruções na frente da grelha por pelo menos 10 cm. 8. O compartimento interno está carregado adequadamente, sem um peso excessivo nas prateleiras (5 kg no máx. por cada plano), deixando espaços suficientes para uma boa circulação do ar frio.

8. LIMPEZA INTERNA (A CADA QUINZE DIAS)

1. Desligue a alimentação eléctrica. 2. Abra a porta e tire os produtos conservados. 3. Deixe descongelar o evaporador, interrompendo o funcionamento durante cerca de uma hora. 4. Limpe as paredes e os acessórios com uma esponja humedecida com água e um pouco de bicarbonato de sódio e enxugue cuidadosamente.

9. SUBSTITUIÇÃO DA LÂMPADA INTERNA

1. Desligue a alimentação eléctrica. 2. Remova os parafusos da protecção da lâmpada e tire a mesma. 3. Desengate a lâmpada do seu suporte tirando-a no sentido indicado pela seta. 4. Monte a lâmpada nova procedendo no sentido inverso (ver a Fig. 6).

ORIZONT 150Q :

1. Cortar a alimentação. 2. Remover o difusor (G) empurrando-o lateralmente. 3. Tirar a lâmpada (H). 4. Extrair o tubo fluorescente do porta-lâmpada (I). 5. Substituir o tubo fluorescente. 6. Restabelecer tudo procedendo para o sentido inverso (ver a fig. 6).

Os nossos productos destinam-se a ser utilizados em interiores – è favour de não os instalar em zonas exteriores a edificios.



Manual för operatören:

- 1) Hur du öppnar förpackningen
- 2) Stödhyllor av glas
- 3) Invändig rengöring
- 4) Utvändig rengöring
- 5) Nätanslutning
- 6) Inställning
- 7) Funktionskontroll innan varorna läggs in
- 8) Invändig rengöring
- 9) Utbyte av inre lampa

Manual för underhållspersonalen (sid. 50):

- 1) Rengöring av kondensorn
- 2) Utbyte av fast glasskiva
- 3) Utbyte av förångarens inre fläkt
- 4) Elschema, Ritning över kylenhet

 **FÖRSIKTIGHETSÅTGÄRDER**

Det är mycket viktigt att denna bruksanvisning förvaras i anslutning till apparaten för framtida behov och av säkerhetsskäl.

1. Denna apparat får endast användas av vuxna personer. Låt aldrig minderåriga fingra på reglagen eller leka med produkten. 2. Det är riskfyllt att modifiera apparatens egenskaper. 3. Arbeten på elsystemet i samband med installering av apparaten bör utföras av en kvalificerad elektriker eller en kompetent person. 4. Försök aldrig att reparera apparaten på egen hand. Reparationer utförda av ej kvalificerade personer kan orsaka skador och allvarliga funktionsfel. 5. Service av denna produkt ska utföras av en auktoriserad serviceverkstad. Använd endast originalreservdelar. 6. Apparaten är inte avpassad för att förvara andra varor än livsmedel. 7. Tillverkaren avsägar sig allt ansvar om dessa säkerhetsföreskrifter inte respekteras. Vidare förbehålls rätt till ändringar utan varsel. 8. Undvik att installera montern under direkt solljus. 9. Installera inte apparaten i närheten av värmekällor (t.ex. kaminer, element o.s.v.). 10. Se till att kompressorns ventilationsgaller placeras på ett avstånd på 30 cm från väggar. 11. Placera inte produkter i montern som är större än hyllornas och gallrens omkrets. 12. Om det bildas för mycket is på evaporatorn p.g.a. luftfuktighet eller varor som ska nedkylas rekommenderas det att stanna kompressorn och placera varorna i en lämplig kylbehållare med samma kyltemperatur under avfrostningen. I motsatt fall fortsätter kompressorn att fungera med hög energiförbrukning och dålig effekt. 13. Det är nödvändigt att lämna luckan öppen (min. 10 cm) om montern inte används. 14. Våra produkter är avsedda att användas inomhus - installera dem inte utanför lokalen/affären.

S

1. HUR DU ÖPPNAR FÖRPACKNINGEN

FÖRPACKNING I PAPPKARTONG 1a. Skär av bandet och lyft kartongen uppåt för att flytta bort den. **FÖRPACKNING I TRÄLÅDA 1b.** Dra försiktigt ur spikarna i trälådan. 2. Lyft upp anordningen. 3. Flytta bort pallen eller lådan. 4. Placera anordningen på ett horisontellt och jämnt plan. 5. Se till att du inte lämnat kvar något i förpackningen, innan du kastar bort den. 6. Skilj olika förpackningsmaterial åt, så att du förenklar avfallshanteringen (se fig. 1).

2. STÖDHYLLOR AV GLAS

1. Skjutdörrens luckor tar du bort genom att skjut den uppåt och sedan dra ut den nedre sidan utåt. 2. Plocka ur hyllorna som ligger ovanpå anordningen ur förpackningen. 3. Placera dem på olika höjder. Sätt in dem på plastkonsolerna på ena sidan och de därför avsedda stöden på den andra. 4. Skydden på dessa stöd gör att hyllorna inte kan förskjutas. 5. Sätt på dörrluckorna igen. Se till så att du sätter båda handtagen utåt (se fig. 2).

3. INVÄNDIG RENGÖRING

1. Rengör alla inre ytor och glasskivor med en mjuk svamp och skonsamma rengöringsmedel. 2. Torka torrt med en mjuk duk.

4. UTVÄNDIG RENGÖRING

1. Använd samma produkter som för den invändiga rengöringen. 2. Ta bort skyddsfilm från stålet på gallren. 3. Gör hål på skyddsfilm på sidopanelen och dra bort det genom att ta tag i hörnen (se fig. 3).

5. NÄTANSLUTNING

1. Se till att nätspänning och nätfrekvens motsvarar vad som står på typskylten (A) på apparatens baksida. 2. Se till att strömuttaget är: **b) lämpligt för typskyltens märkström. c) är försett med skyddsanordningar enligt IEC-normer: Termomagnetisk differentialbrytare (jordfelsbrytare) med $I_n =$ typskyltens märkvärde.** 3. Differential med känslighet $I_d = 30$ mA. 4. Strömkabeln som monterats på anordningen är: H05 VVF och lämplig för inomhusbruk. 5. Sätt i stickkontakten (använd inte grenkontakt eller adapter). **OBS.:** Om utrustningen under transport eller magasinering ställts fel, horisontellt eller upp och ner, låt den vila minst 3 timmar innan du kopplar in strömmen (se fig. 4).



6. INSTÄLLNING

Utrustningen är försedd med kommandon för inställning. Dessa sitter på en skyddad panel på framsidan.

1. Brytare Ljus: För att tända den inre belysningen. **2. Brytare Kyl:** För att sätta på kylaggregatet. **3. Termometer:** Reglerar temperaturen i anordningen. **Termostat:** Reglerar anordningens invändiga temperatur. a) Tryck på knapp **4 "SET/P"** för att visa den inställda temperaturen. Den kan modifieras om du trycker på knapp **5 "UP"** eller **6 "DOWN"** (se fig.5).

7. FUNKTIONSKONTROLL INNAN VARORNA LÄGGS IN

KONTROLLERA ATT: **1.** Stickkontakten satts i. **2.** Kylaggregatets brytare kopplats in och att den gröna lampan lyser. **3.** Dörren ska vara väl stängd. **4.** Den inre temperaturen ska vara anpassad till varorna cirka en timme efter att anordningen slagits på. **5.** Solljus eller kraftig belysning får inte riktas direkt på anordningen. **6.** Lokalens temperatur får inte överskrida +25°C med relativ fuktighet på 60%, som apparaten är avsedd för (klimatklass 3). **7.** Luftflödet är anpassat till motorrummet, och att inga hinder på ett avstånd om minst 10 cm framför gallret. **8.** Det inre facket måste belastas jämt och hyllorna får inte vara för tunga (max. 25 kg för varje hylla). **9.** Lämna tillräckligt utrymme för den invändiga kyluftscirkulationen.

8. INVÄNDIG RENGÖRING (VAR 14 DAG)

1. Bryt strömmen. **2.** Öppna dörren och ta ur varorna. **3.** Låt förångaren frosta av ungefär en timme. **4.** Rengör väggarna och tillbehören med en svamp som fuktats i vatten och lite bikarbonat. Torka torrt ordentligt.

9. UTBYTE AV INRE LAMPA

1. Bryt strömmen. **2.** Lossa skruvarna i lampskyddet och ta bort detta. **3.** Ta loss lampan ur hållaren genom att dra i pilens riktning. **4.** Sätt in den nya lampan på samma sätt men i omvänd ordning (se fig. 6).

ORIZONT 150Q :

1. Slå från strömmen. **2.** Ta bort lampskyddet (G) genom att trycka det åt sidan. **3.** Ta bort lampan (H). **4.** Dra ut neonröret från lamphållaren (I). **5.** Byt ut neonröret. **6.** Montera tillbaka delarna i omvänd ordning (se fig.6).

Våra produkter är avsedda att användas inomhus - installera dem inte utanför lokalen/affären.



Vejledning til operatør:

- 1)Instruktioner om udpakning
- 2)Glashylder
- 3)Rengøring af det indvendige rum
- 4)Udvendig rengøring
- 5)Tilslutning til strømforsyningen
- 6)Regulering
- 7)Check den korrekte funktion
- 8)Indvendig rengøring
- 9)Udskiftning af indvendig pære

Vejledning til vedligeholdelsespersonale (Side 50):

- 1)Rengøring af kondensatoren
- 2)Udskiftning af et glaspanel
- 3)Udskiftning af fordamperens indvendige ventilator
- 4)Ledningsdiagram, Diagram over køleenheden

ADVARSEL

Det er meget vigtigt, at denne instruktionsanvisning holdes sammen med apparatet både for fremtidige referencer og af sikkerhedshensyn.

1. Dette apparat må kun betjenes af voksne. Man bør ikke tillade børn at benytte reguleringen eller lege med dette produkt. **2.** Forsøg på at ændre eller på anden måde modificere dette produkts hovedfunktioner og egenskaber kan medføre sikkerhedsrisiko. **3.** De elektriske installationer på dette produkt må kun udføres af en elektriker eller anden kompetent person. **4.** Udfør aldrig reparationer uden hjælp. Reparationer af ukyndige kan medføre funktionsfejl eller alvorlige skader. **5.** Reparationer af apparatet skal finde sted ved et autoriseret servicecenter. Anvend udelukkende originale reservedele. **6.** Apparatet er kun egnet til opbevaring af madvarer. **7.** Producenten kan ikke gøres ansvarlig for skader, der opstår som følge af manglende overholdelse af disse normer vedrørende forebyggelse af arbejdsulykker. Producenten forbeholder sig endvidere ret til udførelse af ændringer uden forudgående meddelelse herom, såfremt ændringerne er et led i produktudvikling. **8.** Installér ikke montren på steder med direkte sollys. **9.** Installér ikke apparatet i nærheden af varmekilder (eksempelvis varmeapparater, radiatorer osv.). **10.** Sørg for, at kompressorens udluftningsriste anbringes min. 30 cm fra væggene. **11.** Husk at montren ikke må benyttes til udstilling af produkter, der er større end hyldernes eller ristenes omkreds. **12.** I tilfælde af dannelse af is på fordamperen som følge af fugtighed i luften eller i fødevarerne, som skal afkøles, anbefales det at standse kompressoren og anbringe varerne i køleskab/køledisk, indtil afrimningen har fundet sted. I modsat fald opretholdes kompressorens funktion konstant, hvilket medfører unødigt energiforbrug og reduceret ydelse. **13.** Det er nødvendigt at lade lågen stå åben (min. 10 cm), hvis montren standses og ikke længere skal benyttes. **14.** Vores produkter er beregnet til indendørs brug og må derfor ikke installeres uden for lokalet/forretningen.

1. INSTRUKTIONER OM UDPAKNING

EMBALLERING I PAKKASSE 1a. Skær det omliggende strapbånd over, fjern papkassen ved at trække den opad. **EMBALLERING I TRÆKASSE 1b.** Tag forsigtigt træbrædderne af, men pas på sømmene. **2.** Løft apparatet. **3.** Fjern pallen eller kassen. **4.** Anbring apparatet på et fuldstændigt vandret underlag. **5.** Kontrollér, at emballagen er tom, inden den kasseres. **6.** Sortér emballagens forskellige dele på baggrund af materialetypen for at forenkle bortskaffelsen (Jvf. fig. 1).

2. GLASHYLDER

1. Fjern skydedøren ved at skubbe dens paneler opad og træk derefter underkanten udefter. **2.** Pak hylderne, som er anbragt ovenpå apparatet, ud af emballagen. **3.** Anbring hylderne i den ønskede højde ved at lægge dem på plasticbæringerne på den ene side, og de medleverede støtter på den anden side. **4.** Særlige beskyttelser på støtterne hindrer hylderne i at bevæge sig. **5.** Monter igen dørpanelerne, og pas på at begge håndtag vender udad (Jvf. Fig. 2).

3. RENGØRING AF DET INDVENDIGE RUM

1. Væggene må kun vaskes med en blød svamp og skånsomt rengøringsmiddel. **2.** Tør med en ren klud.

4. UDVENDIG RENGØRING

1. Anvend samme rengøringsmidler som til det indvendige. **2.** Fjern beskyttelsesfilmen fra gitteret af stål. **3.** Skær et lille hak i beskyttelsesfilmen på sidepanelet og fjern filmen ved at trække i hjørnerne (Jvf. Fig.3).



5. TILSLUTNING TIL STRØMFORSYNINGEN

1. Kontrollér, at netspænding og -frekvens er i overensstemmelse med angivelserne på skiltet, der sidder bagpå apparatet. 2. Kontrollér, at stikket: **a)** er forsynet med en jordleder. **b)** er passende i forhold til mærkestrømmen. **c)** er forsynet med beskyttelsesanordninger som foreskrevet i IEC normerne:- Termomagnetisk differentialafbryder (normalt kaldet overophedningssikring) med I_n = nominel mærkeværdi - Differentialafbryder med udløsningsstrøm på $I_d = 30 \text{ mA}$. 3. Man skal sikre, at der ikke er fare for eksplosion (AD). 4. Apparats forsyningsledning er af typen H05VVf og er egnet til indendørs brug. 5. Indsæt stikket i stikkontakten (benyt ikke multipelstik og adaptere. **N. B.** Hvis apparatet under transport eller opbevaring ved en fejltagelse er blevet anbragt vandret eller med bunden i vejret, skal man lade det hvile i mindst 3 timer i vertikal position, inden man slutter det til el-nettet (Jvf. Fig. 5).

6. REGULERING

Apparatet er forsynet med kontrolknapper, der anbragt i beskyttet styrepanel på dets forside. 1. **Afbryder for lamper:** Anvendes til at tænde lamperne. 2. **Afbryder til afkøling:** Anvendes til tænding af køleenheden. 3. **Termometer:** Regulerer apparatets temperatur. **Termostat:** Angiver temperaturen inde i apparatet. Ved at trykke på tast 4 "SET eller P" (kun en gang) er det muligt at fremvise den indstillede temperatur, der kan ændres ved at man trykker på tast 5 "UP" eller på tast 6 "DOWN" (Jvf. Fig. 5).

7. CHECK DEN KORREKTE FUNKTION INDEN DER LÆGGES MADVARER I

KONTROLLER AT: 1. Stikket er sat i stikkontakten. 2. Kontakten til køleenheden er sat i, og at det grønne lys lyser. 3. Døren er ordentligt lukket. 4. Den indvendige temperatur, når der er gået cirka en time, er egnet til de aktuelle madvarer. 5. Apparatet ikke udsættes for direkte sollys eller en stærkt varmened lampe over apparatet. 6. Rumtemperaturen ikke er højere end den temperatur, $+25^\circ\text{C}$ - U. R. 60%, som apparatet er indstillet til (Klimaklasse 3). 7. Der er tilstrækkelig luft, omkring motoren uden forhindringer foran gitteret i mindst 10 cm. 8. Placeringen af varerne inde i apparatet er korrekt og uden overdreven vægt på hylderne (maksimum 5 kg pr. hylde), og placeret således, at den kolde luft kan cirkulere ordentligt.

8. INDVENDIG RENGØRING (HVER 14. DAG)

1. Afbryd for elektriciteten således. 2. Åbn døren og tag madvarerne ud. 3. Lad fordampere rime af ved at sætte apparatet ud af i drift i cirka en time. 4. Gør væggene og tilbehøret rent med vand og lidt natrium bikarbonat og tør dem omhyggeligt efter.

9. UDSKIFTNING AF INDVENDIG PÆRE

1. Afbryd for elektriciteten. 2. Fjern skruerne fra pærebeskyttelsen og fjern pæren. 3. Tag pæren ud ved at dreje den i pilens retning. 4. Montér den nye pære ved at gå frem i modsat rækkefølge (Jvf. fig. 6).

ORIZONT 150Q :

1. Frakobl strømmen. 2. Fjern sprederen (G) ved at presse mod den ene side. 3. Fjern pæren (H). 4. Fjern røret fra fatningen (I). 5. Udskift neonrøret. 6. Montér delene ved at udføre ovennævnte indgreb i omvendt rækkefølge (Jvf. fig.6).

Vores produkter er beregnet til indendørs brug og må derfor ikke installeres uden for lokalet/forretningen.

DK



Käyttöopas

- 1)Pakkauksen avausohjeet
- 2)Lasiset kannatintasot
- 3)Sisäpuolen puhdistus
- 4)Ulkopuolen puhdistus
- 5)Sähköverkkoon liittäminen
- 6)Säätö
- 7)Asianmukaisen toiminnan tarkistus ennen elintarvikkeiden sijoittamista
- 8)Sisäpuolen puhdistus
- 9)Sisälampun vaihtaminen

Huolto-opas (sivu 51):

- 1)Kondensaattorin puhdistus
- 2)Kiinteän lasin vaihtaminen
- 3)Haihduttimen sisäsuulettimen vaihtaminen
- 4)Johtojen kaavakuva, Jäähdytyslaitteen kaavakuva

! VAROITUKSIA

On erittäin tärkeää turvallisuuden kannalta, että ohjekirja säilytetään laitteen ohessa tulevaa käyttöä varten.

1. Laitetta saavat käyttää ainoastaan aikuiset. Älä anna lasten koskea käyttölaitteisiin tai leikkiä tuotteella. 2. Tuotteen ominaisuuksien muuttaminen on vaarallista. 3. Laitteen sähköasennuksen saa suorittaa ainoastaan ammattitaitoinen sähköasentaja tai joku muu asiantunteva henkilö. 4. Älä yritä koskaan korjata laitetta itse. Ammattitaidottomien henkilöiden suorittamat korjaukset saattavat aiheuttaa vaurioita tai toimintahäiriöitä. 5. Tuotteen saa huoltaa ainoastaan valtuutettu tekninen huoltokeskus. Käytä ainoastaan alkuperäisiä varaosia. 6. Laite soveltuu ainoastaan elintarvikkeiden säilytykseen. 7. Valmistaja vapautuu kaikesta vastuusta, jos turvamääräyksiä ei noudateta. Lisäksi valmistaja pidättää itselleen oikeuden suorittaa laitteen toimintaa parantavia muutoksia ilman ennakoilmoitusta. 8. Älä asenna vitriiniä suoraan auringonvaloon. 9. Älä asenna laitetta lähelle lämpöä tuottavia laitteita, kuten lämmittimiä, lämpöpattereita jne. 10. Jätä kompressorisyksikön ritilöiden ja seinien välille vähintään 30 cm etäisyys. 11. Muista, että esillä olevien tuotteiden ei tule työntyä ulos hyllyiltä tai ritilöiltä. 12. Jään muodostuminen haihduttimeen on epänormaalia ja johtuu ilman kosteudesta tai säilytettävistä tuotteista. Suorita sulatus: aseta tuotteet sulatuksen ajaksi astiaan, joka on jäähdytetty samaan lämpötilaan kuin laite, ja pysäytä kompressorit. Muuten kompressorit toimii jatkuvasti kuluttaen turhaan sähköä ja antaen heikon tuloksen. 13. Jos vitriiniä ei käytetä, jätä ovi auki vähintään 10 cm; tämä on erittäin tärkeää. 14. Tuotteemme on tarkoitettu sisäkäyttöön - älä asenna toimitilan/liikkeen ulkopuolelle.

1. PAKKAUKSEN AVAUSOHJEET

PAHVIPAKKAUKSET 1a. Leikkaa ympäröivä teippi, poista laatikko nostamalla yläkautta.

PUUPAKKAUS 1b. Irrota naulat varovasti puulevyistä. 2. Nosta laite. 3. Poista kuormalava tai laatikko.

4. Sijoita laite tasaiselle vaakapinnalle. 5. Tarkista, että laatikko on tyhjä ennen kuin se hävitetään.

6. Lajittele pakkausmateriaalit valmistusmateriaalin mukaan jätteiden hävittämisen helpottamiseksi. (katso kuva 1).

2. LASISET KANNATINTASOT

1. Irrota liukuoven luukut, työnnä sitä ylöspäin ja irrota alempi reuna liu'uttamalla sitä ulospäin. 2. Pura laitteen päällä olevat hyllyt pakkauksestaan. 3. Asettele hyllyt eri korkeudelle, aseta toisen reuna muoviselle kehikolle ja toinen reuna vastaavaan kannattimeen. 4. Kannattimissa olevat suojukset estävät hyllyjen liukumisen. 5. Asenna oven luukut paikoilleen; sijoita molemmat kahvat ulkopuolelle (katso kuva 2).

3. SISÄPUOLEN PUHDISTUS

1. Puhdista sisäpuoli ja lasit pehmeällä sienellä ja neutraalilla puhdistusaineella. 2. Kuivaa pehmeällä kankaalla.

4. ULKOPUOLEN PUHDISTUS

1. Puhdista sisäpuolen puhdistukseen käytetyillä aineilla. 2. Poista ritilöiden teräsosan suojakalvo. 3. Kaiverra sivupaneelin suojakalvo irti ja irrota se tartumalla kulmista (katso kuva 3).

5. SÄHKÖVERKKOON LIITTÄMINEN

1. Varmista, että sähköjännite ja taajuus vastaavat laitteen taakse kiinnitetyn arvokyltin (A) arvoja.

2. Varmista, että pistorasia on: **a)** Varustettu maadoitusjohtimella. **b)** Soveltuu arvokyltissä ilmoitetulle nimellisvirralle. **c)** Varustettu IEC-standardien mukaisilla suojalaitteilla:

Differentiaalilämpömagneettikatkaisin (yleisimmin turvakatkaisin), jonka I_n =kyltin nimellisarvo.

- Differentiaalikatkaisin, jonka herkkyys $I_d=30$ mA. 3. Varmista, että ympäristössä ei ole räjähdysvaaraa

(AD). 4. Laitteeseen asennettu sähköjohto on H05VVF-tyyppiä ja soveltuu sisäkäyttöön. 5. Kytke pistoke pistorasiaan, älä käytä haarotus- tai pienennysliittimiä. **HUOM.** Jos laite on asetettu kuljetuksen tai varastoinnin ajaksi virheellisesti vaakatasoon tai ylösalaisin, anna sen olla vähintään 3 tuntia pystyasennossa ennen sähköliittämistä (katso kuva 4).



6. SÄÄTÖ

Laite on varustettu säätölaitteilla, jotka on sijoitettu etuosaan suojattuihin tauluihin.

1. Valokatkaisin: Sytyttää sisävalon. **2. Jäähdytyskatkaisin:** Käynnistää jäähdytyslaitteiston.

3. Lämpömittari: Ilmoittaa laitteen sisäisen lämpötilan. **Termostaatti:** Säätelee laitteen sisälämpötilaa.

Painamalla kerran näppäintä **4 "SET tai P"** saadaan näkyviin asetettu lämpötila, jota voidaan muokata näppäimillä **5 "UP"** tai **6 "DOWN"** (katso kuva 5).

7. ASIANMUKAISEN TOIMINNAN TARKISTUS ENNEN ELINTARVIKKEIDEN SJOITTAMISTA

TARKISTA, ETTÄ: **1.** Pistoke on pistorasiassa. **2.** Jäähdytyslaitteen kytkin on painettu, vihreä valo palaa.

3. Ovi on kunnolla kiinni. **4.** Sisälämpötila sopii säilytettäville tuotteille, kun laitteen käynnistämisestä on kulunut noin 1 tunti. **5.** Laitteeseen ei kohdistu auringonvaloa tai voimakkaita valoja. **6.** Ympäristön lämpötila ei ole yli +25°C Suht. kost. 60% , jolle laite on säädetty (ilmastoluokka 3). **7.** Moottori saa riittävästi ilmaa; ritilän edessä on oltava vähintään 10 cm tyhjää tilaa. **8.** Sisätila on oikein täytetty niin, ettei hyllyihin kohdistu liikaa painoa (enintään 5 kg hyllyä kohti), ja että kylmä ilma pääsee kiertämään kunnolla.

8. SISÄPUOLEN PUHDISTUS (15 PÄIVÄN VÄLEIN)

1. Kytke virta ohjeiden mukaisesti. **2.** Avaa ovi ja poista elintarvikkeet. **3.** Anna haihduttimen sulaa laite sammutettuna noin tunnin ajan. **4.** Puhdista seinät ja lisäosat veteen ja natriumbikarbonaattiin kostutetulla sienellä. Kuivaa huolellisesti.

9. SISÄLAMPUN VAIHTAMINEN

1. Kytke virta ohjeiden mukaisesti. **2.** Irrota lampun suojuksen ruuvit ja irrota suojaus.

3. Irrota lamppu lampunpitimestä vetämällä sitä nuolen suuntaan. **4.** Asenna uusi lamppu toistamalla ohjeet päinvastaisessa järjestyksessä (katso kuva 6).

ORIZONT 150Q :

1. Katkaise sähkö. **2.** Poista lampunsuojaus (G) sivusta painamalla. **3.** Poista lamppu (H). **4.** Poista loisteputki lampunpidikkeestä (I). **5.** Vaihda loisteputki. **6.** Asenna kaikki osat takaisin vastakkaisessa järjestyksessä (katso kuva 6).

Tuotteemme on tarkoitettu sisäkäyttöön - älä asenna toimitilan/liikkeen ulkopuolelle.

FIN



Handleiding van de operator:

- 1) Opening van de verpakking
- 2) De rechthoekige glasplaten
- 3) Schoonmaak van de binnenkant
- 4) Schoonmaak van de buitenkant
- 5) Aansluiting op de elektrische stroom
- 6) De bediening
- 7) Controle van een normale werking alvorens er de levensmiddelen in te doen
- 8) Schoonmaak van de binnenkant
- 9) Vervanging van de interne lamp

Handleiding van de persoon belast met het onderhoud (blz. 51):

- 1) Schoonmaak van de koelinstallatie
- 2) Vervanging van een vaste glaswand
- 3) Vervanging van de interne ventilator van de verdamper
- 4) Elektrisch schema, Schema koelinstallatie

WAARSCHUWINGEN

Het is zeer belangrijk dat deze gebruiksaanwijzing bij de apparatuur bewaard wordt om deze in de toekomst, uit veiligheidsoverwegingen, te kunnen consulteren.

1. Dit apparaat mag alleen door volwassenen bediend worden. Laat niet toe dat kinderen ermee spelen of ermee knoeien. **2.** Het is verboden de karakteristieken van het apparaat negatief te veranderen of te wijzigen. **3.** De aansluiting van de elektriciteit moet uitgevoerd worden door een erkende elektriker of andere bevoegde persoon. **4.** Ga nooit zelf reparaties uitvoeren. Door ondeskundige reparaties kunnen ernstige schade en storingen veroorzaakt worden. **5.** Wend u voor technische hulp tot een bevoegde servicedienst. Gebruik alleen originele reserveonderdelen. **6.** Deze apparatuur is alleen geschikt voor het bewaren van levensmiddelen. **7.** De fabrikant van deze apparatuur wijst elke vorm van aansprakelijkheid af, indien deze veiligheidsinstructies niet in acht genomen worden. Bovendien behoudt zij zich het recht voor verbeteringen aan te brengen zonder dit vooraf te melden. **8.** Vermijd het dit apparaat rechtstreeks in de zon te installeren. **9.** Het apparaat niet in de buurt van warmtebronnen, zoals kachels, centrale verwarming, enz. Installeren. **10.** Houd de ventilatieroosters van de compressorgroep tenminste 30 cm van de wand. **11.** Denk eraan dat de tentoongestelde producten niet buiten de omtrek van de schappen of roosters mogen uitsteken. **12.** Bij abnormale ijsvorming op de verdamper, veroorzaakt door de luchtvochtigheid of door de producten die gekoeld worden, wordt aangeraden de compressor uit te zetten en de waren, gedurende de tijd die nodig is voor het ontdooien, in een adequate op dezelfde temperatuur gekoelde plaats te zetten. Indien dit niet gebeurt, zal de compressor voortdurend werken met als gevolg onnodig energieverbruik en een lage prestatie. **13.** Als het apparaat uitgeschakeld is en niet wordt gebruikt, moet de deur minstens 10 cm open worden gelaten. **14.** Onze producten zijn voor binnenshuis - niet installeren aan de buitenkant van lokalen/winkels.

1. OPENING VAN DE VERPAKKING

VERPAKKING IN KARTONNEN DOOS 1a. De verpakking losmaken, de doos naar boven toe uittrekken. **VERPAKKING IN HOUTEN KIST 1b.** De houten planken losmaken, hierbij op de spijkers letten. **2.** Het apparaat opheffen. **3.** De pallet of de kist elimineren. **4.** Het apparaat op een horizontale genivelleerde vlakke plaats. **5.** Kijk uit dat er niets in de verpakking achterblijft voordat u deze weggooit. **6.** Scheid de materialen op grond van de samenstelling om de verwerking ervan te vereenvoudigen (zie Fig. 1).

2. DE RECHTHOEKIGE GLASPLATEN

1. Verwijder de schuifdeuren door deze omhoog te duwen en vervolgens de onderkant naar buiten toe uit te trekken. **2.** Pak de platen die op het apparaat geplaatst zijn uit de verpakking. **3.** Plaats de glasplaten op de verschillende hoogtes door ze aan één kant op de plastieken steunrails en aan de andere kant op de steunhoekjes te leggen. **4.** De aanwezigheid van beschermingen op de steunen voorkomt dat de platen mogelijk gaan schuiven. **5.** Monteer de schuifdeuren terug, let er op de beide handvaten aan de buitenkant te zetten. (Zie Fig. 2).

3. SCHOONMAAK VAN DE BINNENKANT

1. Kaak de binnenkant en de glaswanden alleen schoon met een zachte spons en neutrale detergenten.
2. Afdrogen met een zachte doek.

4. SCHOONMAAK VAN DE BUITENKANT

1. Dezelfde middelen gebruiken als bij het schoonmaken van de binnenkant. **2.** Het beschermingsfolie verwijderen van het staal van de roosters. **3.** Het beschermingsfolie van het zijpaneel insnijden en het verwijderen door het in de hoekjes beet te pakken (zie Fig. 3).



5. AANSLUITING OP DE ELEKTRISCHE STROOM

1. Controleren of de spanning en de frequentie van het net overeenstemmen met die, die aangeduid is op het plaatje (A) op het apparaat. 2. Er zich van vergewissen dat het voedingscontact: **a)** is uitgerust met een geleider voor de aarding. **b)** aangepast is aan de nominale spanning aangeduid op het typeplaatje. **c)** is uitgerust met de beschermingen volgens de IEC normen: -Contactverbreker (beter bekend als aardlekschakelaar) met I_n =nominale waarde zoals aangeduid op de plaat met technische gegevens. - Aardlekschakelaar met gevoeligheid $I_d = 30 \text{ mA}$. 3. Controleren of er in de ruimte geen ontploffingsgevaar bestaat (AD). 4. De elektrische voedingskabel die aangesloten is op het apparaat is: H05 VVF en is geschikt voor intern gebruik. 5. Steek de stekker in het stopcontact, geen driewegstekkers of verloopstukken gebruiken. **N.B.** Als het apparaat tijdens het transport of de opslag verkeerd is neergezet, dient u het minstens 3 uur op de juiste stand te laten rusten, alvorens het op het elektriciteitsnet aan te sluiten (zie Fig. 4).

6. DE BEDIENING

De bedieningsknoppen van het apparaat zijn te vinden aan de voorkant, op een afgeschermd paneel.

1. Lichtschakelaar: Deze dient om de interne verlichting aan te steken. **2. Schakelaar**

koelinstallatie: Deze dient om de koelinstallatie aan te zetten. **3. Thermometer:** Deze geeft de temperatuur binnenin het apparaat aan. **Thermostaat:** Deze regelt de temperatuur binnenin het apparaat. Om de temperatuur te regelen: **a)** Wanneer u éénmaal op toets **4 "SET of P"** drukt, wordt de ingestelde temperatuur gevisualiseerd, die gewijzigd kan worden door te drukken op toets **5 "UP"** of toets **6 "DOWN"** (zie Fig. 5)

7. CONTROLE VAN EEN NORMALE WERKING ALVORENS ER DE LEVENSMIDDELEN IN TE DOEN

Controleer dat: 1. De stekker in het stopcontact zit. 2. De schakelaar van de koelinstallatie is ingeschakeld en het groene lichtje brandt. 3. De deur goed dicht is. 4. De thermometer ongeveer een uur na het inschakelen de gewenste temperatuur aanduidt. 5. Er geen zonnestralen of felle lampen direct op het apparaat gericht staan. 6. De omgevingstemperatuur niet hoger is dan $+25^\circ\text{C}$ - R.V. 60%, waarvoor het apparaat geschikt is (Klimaatklasse 3). 7. Er minstens 10 cm ruimte zonder belemmeringen is voor de rooster van de motor, om zeker te zijn van een goede luchtstroming naar het motorgedeelte. 8. De interne ruimte goed geladen is, zonder de platen te zwaar te belasten (max. 5 kg per plaat) en ruimte vrijgelaten is voor een goede circulatie van de koude lucht.

8. SCHOONMAAK VAN DE BINNENKANT (IEDERE TWEE WEKEN)

1. Schakel de elektriciteit. 2. De deur openen en de bewaarde goederen wegnemen. 3. De verdamper laten ontdooien, door de werking een uur te onderbreken. 4. Maak de wanden en de toebehoren van het apparaat schoon met een met water en een beetje natriumbicarbonaat bevochtigde spons. Droog alles vervolgens zorgvuldig af.

9. VERVANGING VAN DE INTERNE LAMP

1. Schakel de elektriciteit. 2. Verwijder de schroeven van de bescherming van de lamp en neem deze weg. 3. Neem de lamp uit de plafonnière door deze naar de kant van de pijl te trekken. 4. Monteer de nieuwe lamp door in omgekeerde volgorde te werk te gaan (zie Fig. 6).

ORIZONT 150Q :

1. De voeding wegnemen. 2. De diffuseur wegnemen (G) door hem langs de zijkant weg te duwen. 3. De lamp wegnemen (H). 4. De buis van de fitting uittrekken (I) 5. De fluorescente buis vervangen. 6. Alles herstellen en hierbij in de omgekeerde volgorde tewerk gaan (zie fig.6).

Onze producten zijn voor binnenshuis - niet installeren aan de buitenkant van lokalen/winkels.



Εγχειρίδιο χρήστη:

- 1)Ανοιγμα της συσκευασίας
- 2)Τα γυαλίνα επιπεδα στηρίξης
- 3)Καθαριότητα του εσωτερικού Χώρου
- 4)Εξωτερική καθαριότητα
- 5)Συνδεση στο ηλεκτρικο δικτυο
- 6)Ρυθμιση
- 7)Ελεγχος κανονικης λειτουργιας, πριν γινει η εισαγωγη των ειδων διατροφης
- 8)Εσωτερικη καθαριότητα
- 9)Αντικατασταση της εσωτερικης λαμπας

Εγχειρίδιο συντηρητή (Σελ. 51):

- 1)Καθαριότητα του συμπυκνωτη
- 2)Αντικατασταση σταθερης τζαμαριας
- 3)Αντικατασταση του εσωτερικου ανεμιστηρα του εξατμιστηρα
- 4)Σχέδιο ηλεκτρικών, Σχέδιο ψυκτικής εγκατάστασης

! ΠΡΟΣΟΧΗ

Είναι πολύ σημαντικό να διατηρηθεί το παρόν φυλλάδιο οδηγιών μαζί με τον εξοπλισμό, για να το συμβουλευτείτε στο μέλλον για λόγους ασφάλειας.

1. Αυτή η συσκευή πρέπει να τίθεται σε λειτουργία μόνο από ενήλικα άτομα. Μην επιτρέπετε στα παιδιά να χρησιμοποιούν τους ρυθμιστές λειτουργίας ή να παίζουν με αυτό το προϊόν. **2.** Απαγορεύεται να παραποιείτε ή να αλλάζετε τα χαρακτηριστικά αυτής της συσκευής. **3.** Οι ηλεκτρικές εργασίες, που είναι απαραίτητες για την τοποθέτηση της συσκευής πρέπει να γίνονται μόνο από ειδικευμένους ηλεκτρολόγους ή από αρμόδια άτομα. **4.** Μην προσπαθήσετε να επισκευάσετε τη μηχανή μόνοι σας. Οι επισκευές, που γίνονται από μη αρμόδια άτομα μπορούν να προκαλέσουν βλάβες ή σοβαρές δυσλειτουργίες. **5.** Η βοήθεια για αυτό το προϊόν πρέπει να γίνεται από ένα αρμόδιο Κέντρο Τεχνικής Βοήθειας. Να χρησιμοποιείτε μόνο αυθεντικά ανταλλακτικά. **6.** Αυτή η συσκευή δεν είναι κατάλληλη για τη συντήρηση εμπορευμάτων, που δεν είναι τρόφιμα. **7.** Η κατασκευαστική εταιρεία αποποιείται κάθε ευθύνη σε περίπτωση, που δεν τηρήθηκαν οι οδηγίες για την πρόληψη ατυχημάτων. Επιπλέον διατηρεί το δικαίωμα να κάνει οποιαδήποτε αλλαγή χωρίς προειδοποίηση. **8.** Αποφεύγετε την εγκατάσταση της βιτρίνας κατευθείαν στις ακτίνες του ήλιου. **9.** Μην προβείτε στην εγκατάσταση της συσκευής κοντά σε πηγές θερμότητας, όπως σόμπες, καλοριφέρ, κλπ. **10.** Κρατήστε με κατάλληλο τρόπο τις σχάρες εξαερισμού της μονάδας συμπίεσης μακριά από τοιχώματα σε ελάχιστη απόσταση 30 cm **11.** Θυμηθείτε να μην εξέχουν τα εκτεθειμένα προϊόντα πέραν της περιμέτρου των ραφιών ή των σχαρών. **12.** Όταν δημιουργείται ανώμαλος σχηματισμός πάγου πάνω στον εξατμιστήρα (evaporator) ο οποίος προκλήθηκε εξαιτίας της υγρασίας του αέρα ή των προϊόντων προς ψύξη, συνιστάται η διακοπή του συμπιεστή και πρέπει να τοποθετήσετε το εμπόρευμα σε ειδικό κατεψυγμένο δοχείο με την ίδια θερμοκρασία για τον απαραίτητο χρόνο απόψυξης. Σε αντίθετη περίπτωση ο συμπιεστής θα λειτουργεί συνεχώς προκαλώντας περιττή κατανάλωση ηλεκτρικού ρεύματος και χαμηλή απόδοση. **13.** Εάν η συσκευή παραμένει σταματημένη και αμεταχείριστη είναι απαραίτητο να αφήσετε την πόρτα ανοιχτή για τουλάχιστον 10 cm. **14.** Τα προϊόντα μας είναι για εσωτερικούς χώρους – η εγκατάσταση γίνεται εκτός χώρων/καταστημάτων.

1. ΑΝΟΙΓΜΑ ΤΗΣ ΣΥΣΚΕΥΑΣΙΑΣ

ΣΥΣΚΕΥΑΣΙΑ ΣΕ ΚΟΥΤΙ ΑΠΟ ΧΑΡΤΟΝΙ 1α. Κόψτε την ταινία, βγάλτε το κουτί προς τα πάνω.

ΣΥΣΚΕΥΑΣΙΑ ΣΕ ΞΥΛΙΝΟ ΚΙΒΩΤΙΟ 1β. Ξεκαρφώστε τα ξύλινα σανίδια, δίνοντας προσοχή στα καρφία.

2. Ανυψώστε τη συσκευή. **3.** Αφαιρέστε την παλέτα ή το κιβώτιο. **4.** Τοποθετήστε τη συσκευή σε μια επίπεδη επιφάνεια. **5.** Προσέξτε να μην αφήσετε τίποτα στη συσκευασία, πριν την πετάξετε. **6.** Ξεχωρίστε τα υλικά συσκευασίας σύμφωνα με τη σύνθεσή τους, για να διευκολύνετε τη διάθεσή τους (βλέπε Εικ. 1)

2. ΤΑ ΓΥΑΛΙΝΑ ΕΠΙΠΕΔΑ ΣΤΗΡΙΞΗΣ

1. Βγάλτε τα φύλλα της συρόμενης πόρτας, σπρώχνοντας προς τα πάνω και μετά βγάζοντας την κάτω πλευρά προς τα έξω. **2.** Βγάλτε από τη συσκευασία τα επίπεδα, που είναι τοποθετημένα πάνω στη συσκευή.

3. Τοποθετήστε τα στα διάφορα ύψη, ακουμπώντας τα στις πλαστικές κονσόλες από το ένα μέρος και στα κατάλληλα στηρίγματα από το άλλο. **4.** Η παρουσία των κατάλληλων προστατευτικών στα στηρίγματα βοηθάει στην αποφυγή της πιθανής ολίσθησης των ραφιών. **5.** Ξανασυναρμολογήστε τα φύλλα της πόρτας, προσέχοντας να βάλετε και τα δύο χερουλάκια στο εξωτερικό (βλέπε Εικ.2).

3. ΚΑΘΑΡΙΟΤΗΤΑ ΤΟΥ ΕΣΩΤΕΡΙΚΟΥ ΧΩΡΟΥ

1. Καθαρίστε τα εσωτερικά μέρη και τις τζαμαρίες, χρησιμοποιώντας ένα μαλακό σφουγγάρι και ουδέτερα καθαριστικά. **2.** Στεγνώστε με ένα μαλακό πανί

4. ΕΞΩΤΕΡΙΚΗ ΚΑΘΑΡΙΟΤΗΤΑ

1. Για τις τζαμαρίες χρησιμοποιείτε τα ίδια προϊόντα, που χρησιμοποιείτε για την εσωτερική καθαριότητα.

2. Αφαιρέστε την προστατευτική ταινία από το ατσάλι και από τα πλέγματα. **3.** Χαράξτε τη μεμβράνη προστασίας του πλάγιου πίνακα και βγάλτε τη πιάνοντάς τη στις γωνίες (βλέπε Εικ.3).



5. ΣΥΝΔΕΣΗ ΣΤΟ ΗΛΕΚΤΡΙΚΟ ΔΙΚΤΥΟ

1. Βεβαιωθείτε ότι η τάση και η συχνότητα του δικτύου αντιστοιχούν με εκείνες, που φέρονται στην πινακίδα της συσκευής (Α). 2. Βεβαιωθείτε ότι η πρίζα της τροφοδότησης είναι: **α)** Εφοδιασμένη με έναν αγωγό γείωσης. **β)** Ιδανική για το ρεύμα, που φέρεται στην πινακίδα. **γ)** Εφοδιασμένη με προστασία, σύμφωνα με τα πρότυπα της IEC :- Διακόπτης μαγνητοθερμικός με I_n = τιμή, που φέρεται στην πινακίδα. Διαφορικό με ευαισθησία =30 mA. 3. Βεβαιωθείτε ότι το περιβάλλον δε βρίσκεται σε κίνδυνο έκρηξης (AD). 4. Το καλώδιο τροφοδότησης, που είναι συνδεδεμένο στη συσκευή είναι: H05 VVF ιδανικό για εσωτερικούς χώρους. 5. Εισάγετε το ρευματολήπτη. Αποφύγετε τη χρήση τριπλών πριζών και μειώσεων. **N.B.** εάν η συσκευή κατά τη μεταφορά ή την αποθήκευση τοποθετήθηκε σε ασφαμένη θέση, αφήστε τη να μείνει τουλάχιστον 3 ώρες σε σωστή θέση πριν συνδέσετε το ρεύμα (βλέπε Εικ.4).

6. ΡΥΘΜΙΣΗ

Η συσκευή διαθέτει χειριστήριο ρύθμισης τοποθετημένο σε προστατευμένο πίνακα στο πρόσθιο μέρος.

1. Διακόπτης Φωτός: Χρησιμεύει για να ανάβει το εσωτερικό φως. **2. Διακόπτης Ψύξης:** Χρησιμεύει για να ανάβει την ψυκτική εγκατάσταση. **3. Θερμόμετρο:** Ρυθμίζει τη θερμοκρασία στο εσωτερικό της συσκευής. **Θερμοστάτης:** Δείχνει τη θερμοκρασία στο εσωτερικό της συσκευής. Πατώντας το κουμπί **4 « SET ή P »** μια φορά θα εμφανιστεί η προκαθορισμένη θερμοκρασία, που μπορεί να αλλάξει με το κουμπί **5 « UP »** ή το κουμπί **6 « DOWN »** (βλέπε Εικ.5).

7. ΕΛΕΓΧΟΣ ΚΑΝΟΝΙΚΗΣ ΛΕΙΤΟΥΡΓΙΑΣ, ΠΡΙΝ ΓΙΝΕΙ Η ΕΙΣΑΓΩΓΗ ΤΩΝ ΕΙΔΩΝ ΔΙΑΤΡΟΦΗΣ

ΕΛΕΓΞΤΕ ΟΤΙ: 1. Το βύσμα είναι συνδεδεμένο. 2. Ο διακόπτης της ψυκτικής εγκατάστασης είναι ενεργοποιημένος με το πράσινο φως αναμμένο. 3. Η πόρτα είναι καλά κλεισμένη. 4. Η εσωτερική θερμοκρασία, μετά από περίπου μία ώρα από το άναμμα της συσκευής, είναι ιδανική για τα εμπορεύματα. 5. Δεν υπάρχει ακτινοβολία ηλίου ή προβολέων υψηλής ισχύος επί της συσκευής. 6. Η θερμοκρασία του περιβάλλοντος δεν υπερβαίνει τους +25° C - U.R. 60%, για την οποία η συσκευή είναι ικανή (Κλιματική τάξη 3). 7. Είναι εξασφαλισμένη η κατάλληλη ροή αέρα στο χώρο του κινητήρα, χωρίς εμπόδια μπροστά από το πλέγμα για τουλάχιστον 10 cm. 8. Ο εσωτερικός χώρος είναι φορτωμένος κατάλληλα, χωρίς υπερβολικό βάρος επί των ραφιών (Max 5 Kg για κάθε ράφι), αφήνοντας χώρους για την καλή εσωτερική κυκλοφορία του κρύου αέρα

8. ΕΣΩΤΕΡΙΚΗ ΚΑΘΑΡΙΟΤΗΤΑ (ΚΑΘΕ ΔΕΚΑΠΕΝΤΕ ΗΜΕΡΕΣ)

1. Αφαιρέσατε την ηλεκτρική τροφοδοσία όπως περιγράφεται. 2. Ανοίξτε την πόρτα και αφαιρέστε το εμπόρευμα υπό διατήρηση. 3. Αφήστε να αποψυχθεί ο εξατμιστήρας, διακόπτοντας τη λειτουργία για περίπου μία ώρα. 4. Καθαρίστε τα τοιχώματα και τα εξαρτήματα με ένα υγρό σφουγγάρι με νερό και λίγο διττανθρακικό νάτριο και στεγνώστε προσεκτικά.

9. ΑΝΤΙΚΑΤΑΣΤΑΣΗ ΤΗΣ ΕΣΩΤΕΡΙΚΗΣ ΛΑΜΠΑΣ

1. Αφαιρέσατε την τροφοδοσία όπως περιγράφεται. 2. Αφαιρέστε τις βίδες της προστασίας της λάμπας και βγάλτε την. 3. Πιάστε τη λάμπα και βγάλτε τη από το ντουί λάμπας, τραβώντας τη προς την κατεύθυνση του βέλους. 4. Μοντάρετε τη νέα λάμπα, προχωρώντας κατά την αντίστροφη σειρά (βλέπε Εικ.6).

ORIZONT 150Q :

1. Αφαιρέσατε τη τροφοδοσία. 2. Βγάλτε το διασκορπιστή (G) σπρώχνοντας πλάγια. 3. Αφαιρέσατε τη λάμπα (H). 4. Τραβήξτε το σωλήνα από το φορέα της λάμπας (I). 5. Αντικαταστήσατε το σωλήνα φθορίου. 6. Επαναφέρατε το σύνολο προβαίνοντας από την αντίθετη κατεύθυνση (βλέπε Εικ. 6).

Τα προϊόντα μας είναι για εσωτερικούς χώρους – η εγκατάσταση γίνεται εκτός χώρων / καταστημάτων.



Pokyny pro uživatele:

- 1) Otevření obalu
- 2) Skleněné police čtvercové
- 3) Čištění vnitřního prostoru
- 4) Čištění zvnějšku
- 5) Zapojení do elektrické sítě
- 6) Regulace
- 7) Kontrola správného fungování
- 8) Čištění vnitřního prostoru
- 9) Výměna žárovek vnitřního osvětlení

Pokyny pro údržbu (str. 52):

- 1) Čištění kondenzátoru
- 2) Výměna skleněného panelu
- 3) Výměna ventilátoru výparníku
- 4) Schéma chladicího systému a elektrického zapojení

UPOZORNĚNÍ

Z bezpečnostních důvodů je velmi důležité, aby tento návod s pokyny pro použití byl uložený v blízkosti zařízení a dostupný pro případné prostudování.

1. Toto zařízení mohou obsluhovat jen dospělé osoby. Nedovolte dětem, aby se dotýkaly ovládacích prvků nebo si s zařízením hrály. **2.** Je zakázáno poškozovat či měnit vlastnosti zařízení. **3.** Zapojení do elektrické sítě při instalování zařízení může provádět jen kvalifikovaný elektrikář nebo jiná povolovaná osoba. **4.** Nikdy se nepokoušejte zařízení opravovat sami. Opravy prováděné nezkušenou osobou mohou přivodit poškození nebo závažné poruchy v fungování zařízení. **5.** Opravy tohoto zařízení mohou provádět výhradně autorizovaná střediska pro technickou asistenci. Používejte jen originální náhradní díly. **6.** Zařízení není vhodné pro uskladnění jiného zboží než potravinového. **7.** Výrobce odmítá jakoukoli zodpovědnost za nedodržování těchto bezpečnostních norem. Výrobce si vyhrazuje právo na provádění jakýchkoli změn za účelem zlepšení výrobku bez předchozího upozornění. **8.** Zařízení nesmí být instalováno venku, vystavené dešti nebo přímým slunečním paprskům. **9.** Neinstalujte zařízení v blízkosti zdrojů tepla jako jsou kamna, radiátory apod. **10.** Mřížky ventilace kompresorové jednotky musí být vzdálené od stěny nejméně 30 cm. **11.** Uložené potraviny ukládejte tak, aby nepřesahovaly okraj polic nebo roštů. **12.** Pokud by z důvodu vlhkosti vzduchu nebo z uložených potravin docházelo k přílišnému vytváření ledu na výparníku, doporučujeme zastavit kompresor po dobu potřebnou k odmrazení a mezitím uložit zboží do jiného chlazeného prostoru o stejné teplotě. V opačném případě by kompresor pokračoval v nepřetržitém chodu, což by mělo za následek zbytečné plýtvání elektrické energie a nedostatečný výkon zařízení. **13.** Pokud vitrínu vypnete a nebudete ji po určitou dobu používat, nechte dvířka otevřená alespoň 10 cm. **14.** Naše výrobky jsou určeny pro vnitřní prostory. Neinstalujte je venku před podnikem/obchodem.

1. OTEVŘENÍ OBALU

KARTONOVÁ KRABICE 1a. Rozřízněte stahovací pásku a vytáhněte krabici směrem nahoru.

DŘEVĚNÁ BEDNA 1b. Rozmontujte dřevěné desky, dejte přitom pozor na hřebíčky. **2.** Nadzdvihněte zařízení. **3.** Odsuňte paletu nebo bednu. **4.** Položte zařízení na vodorovnou plochu. **5.** Před vyhozením obalového materiálu zkontrolujte, zda je prázdný. **6.** Rozdělte obalový materiál podle složení, abyste usnadnili jeho likvidaci (viz obr. 1).

2. SKLENĚNÉ POLICE ČTVERCOVÉ

1. Demontujte panely posuvných dvířek tak, že je vytlačíte směrem nahoru a pak vytáhnete spodní stranu směrem ven. **2.** Rozbalte police, uložené na horní části zařízení. **3.** Umístěte police do různých výšek. Na jedné straně je opřete o plastové konzoly a na druhé straně o příslušné podpěry. **4.** Na podpěrách jsou ochranné prvky, které brání posunu poliček. **5.** Vraťte na původní místo panely dvířek s oběma madly na vnější straně (viz obr. 2).

3. ČIŠTĚNÍ VNITŘNÍHO PROSTORU

1. Vyčistěte vnitřní prostor měkkou houbou za pomoci neutrálního čistícího prostředku. **2.** Osušte měkkým hadrem.

4. ČIŠTĚNÍ ZVNĚJŠKU

1. Používejte stejné prostředky jako pro čištění vnitřního prostoru zařízení. **2.** Sejměte ochranný film z ocelových částí roštů (viz obr. 3).



5. ZAPOJENÍ DO ELEKTRICKÉ SÍTĚ

1. Zkontrolujte, zda napětí a kmitočet v síti odpovídají údajům na štítku zařízení (A). 2. Zkontrolujte, zda je síťová zásuvka: **a)** vybavena vodičem pro uzemnění, **b)** vhodná pro jmenovitý proud, uvedený na štítku, **c)** vybavena ochranou podle norem IEC: - Magneto-tepelný spínač (ochranný spínač) s hodnotou I_n = jmenovitá hodnota uvedená na štítku.- Diferenciální vypínač s citlivostí $I_d = 30 \text{ mA}$. 3. Ověřte, zda v prostředí nehrozí nebezpečí výbuchu (AD). 4. Kabel zařízení je typu H05 VVF pro uzavřené prostory. 5. Zapojte do síťové zásuvky (nepoužívejte rozdvojky ani redukce). **POZN.:** Pokud během přepravy nebo uskladnění bylo zařízení omylem položeno vodorovně nebo dnem nahoru, nechte je před zapojením do sítě alespoň 3 hodiny stát ve svislé poloze (viz obr.4).

6. REGULACE

Zařízení je na přední straně opatřeno chráněným displejem s ovládači pro regulování funkcí. 1. **Vypínač osvětlení:** pro zapnutí vnitřního osvětlení. 2. **Spínač chlazení:** pro zapnutí chladicího zařízení. 3. **Teploměr:** ukazuje teplotu uvnitř zařízení. **Termostat:** reguluje teplotu uvnitř zařízení. **a)** Stisknutím tlačítka 4 "SET nebo P" lze zobrazit nastavenou teplotu. Teplotu lze měnit pomocí tlačítka 5 "UP" nebo tlačítka 6 "DOWN". (viz obr. 5).

7. KONTROLA SPRÁVNÉHO FUNGOVÁNÍ - PŘED ULOŽENÍM POTRAVIN

PROVEĎTE NÁSLEDUJÍCÍ KONTROLU: 1. Zástrčka je správně zasunutá do sítě. 2. Vypínač chlazení je zapnutý, zelené světlo svítí. 3. Dvířka jsou dobře zavřená. 4. Teplota uvnitř boxu je hodinu po zapnutí zařízení vhodná pro uložení daného typu potravin. 5. Na zařízení nedosahují přímé sluneční paprsky či vysoce výkonná svítidla. 6. Teplota prostředí nepřesahuje $+25^\circ\text{C}$ a relativní vlhkost je 60% - hodnoty, pro které je zařízení určeno (klimatická třída 3). 7. Před roštem musí být volný prostor min. 10 cm, aby byl zaručený dostatečný přívod vzduchu k prostoru motoru. 8. Vnitřní prostor zařízení je správně naplněný a police nejsou příliš zatíženy (max. 5 kg na každou polici), aby mezi zbožím mohl dobře cirkulovat studený vzduch.

8. ČIŠTĚNÍ VNITŘNÍHO PROSTORU (KAŽDÉ 2 TÝDNY)

1. Odpojte od elektrické sítě. 2. Otevřete dvířka a vyjměte chlazené zboží. 3. Vypněte zařízení asi na 1 hodinu a nechte výparník odmrznout. 4. Očistěte stěny a příslušenství vlhkou houbou s trochou bikarbonátu sodného a důkladně osušte.

9. VÝMĚNA ŽÁROVEK VNITŘNÍHO OSVĚTLENÍ

1. Odpojte zařízení od elektrické sítě. 2. Vyšroubujte šrouby krytu žárovky a sejměte jej. 3. Vytáhněte žárovku z objímky ve směru šipky. 4. Namontujte novou žárovku opačným postupem (viz obr. 6).

ORIZONT 150Q :

1. Odpojte od sítě elektrického proudu. 2. Zatlačte rozptylové sklo z boku (G) a odejměte ho. 3. Vyjměte svítidlo (H). 4. Vytáhněte zářivku z objímky (I). 5. Vyměňte zářivku. 6. Přimontujte zpět opačným způsobem (viz obr. 6).

Naše výrobky jsou určeny pro vnitřní prostory. Neinstalujte je venku před podnikem/obchodem.



Kasutusjuhend:

- 1) Pakendi avamine
- 2) Kandilised klaasriiulid
- 3) Sisekambri puhastamine
- 4) Puhastamine väljastpoolt
- 5) Elektriühendused
- 6) Reguleerimine
- 7) Hea töökorra kontrollimine enne toiduainete sisse asetamist
- 8) Sisepuhastus
- 9) Sisevalgustuse lambi vahetamine

Hooldusjuhend (Lk 52):

- 1) Kondensaatori puhastamine
- 2) Kinnise klaaspaneeli vahetamine
- 3) Aurusti siseventilaatori vahetamine
- 4) Külmutusseadme skeem ja elektriskeem

⚠ HOIATUSED

Turvalisuse huvides on väga oluline, et seda juhendit hoitaks seadme juures käepärast edasiseks konsulteerimiseks.

1. Käesoleva seadmega võivad töötada ainult täiskasvanud inimesed. Mitte lubada lastel juhtnuppe puutuda ega nendega mängida. 2. On keelatud muuta seadme tehnilisi omadusi. 3. Seadme paigaldamisel vajalikud elektritööd peab teostama kvalifitseeritud elektrik või asjatundja. 4. Mitte kunagi püüda seadet ise parandada. Asjatundmatute isikute poolt teostatud parandused võivad põhjustada kahjustusi või raskeid avariiid. 5. Käesoleva seadme hooldustöid peab teostama volitatud Tehnilise hoolduse keskus. Kasutada ainult originaalseid varuosid. 6. Seade on mõeldud ainult toiduainete säilitamiseks ja ei sobi muude kaupade hoidmiseks. 7. Tootja ei vastuta, kui käesolevaid ohutusnõudeid ei järgita. Tootja jätab endale õiguse teha muudatusi seadme arendamise eesmärgil ette teatamata. 8. Seadet ei tohi paigaldada väliskeskonda vihma ja otsese päikese kiirguse kätte. 9. Mitte paigaldada seadet soojusallikate, nagu ahjude, radiaatorite jne lähedusse. 10. Paigaldada kompressorigrupi ventilatsiooniretid seinast vähemalt 30 cm kaugusele. 11. Pöörata tähelepanu, et mitte asetada tooteid väljaulatuvalt üle riulite või restide äärte. 12. Kui täheldatakse ebatavalist jää teket aurustil õhuniiskuse või külmutatavate toodete tõttu, soovitage kompressori peatada, asetades kauba seadme lahti sulatamise ajaks spetsiaalsesse samale temperatuurile jahutatud mahutisse; vastasel korral töötab kompressor pidevalt ebatõhusalt, tarbides asjatult elektrienergiat. 13. Kui vitriinkapp seisab ja seda kasutada, tuleb kindlasti jätta uks lahti vähemalt 10 cm avaga. 14. Meie tooted on mõeldud kasutamiseks siseruumides – palume neid mitte paigaldada väljapoole ruume/ärihooneid.

EE

1. PAKENDI AVAMINE

PAPPKASTI PAKEND 1a. Lõigata kinnitusriba katki, tõsta kast üles ja võtta ribad ära. **PUITKASTI PAKEND 1b.** Tõmmata naelad ettevaatlikult puitlaudadest välja. 2. Tõsta seade üles. 3. Eemaldada kaubaalus või kast. 4. Asetada seade tasasele, horisontaalsele pinnale. 5. Enne pakendi ära viskamist veenduda, et see on tühi. 6. Sorteerida pakkematerjalid koostise järgi lihtsustamiseks jäätmekäitlust (vt Joon.1).

2. KANDILISED KLAASRIIULID

1. Eemaldada lükandukse paneelid, tõstes need üles ja libistades seejärel alumise ääre seadmest välja. 2. Võtta seadme peal olevad riulid pakendist välja. 3. Asetada riulid erinevatel kõrgustel, kinnitades need ühelt poolt plastikust riulikanduritele ja teiselt poolt spetsiaalsetele tugedele. 4. Tugedel olevad spetsiaalsed kaitsed väldivad riulite maha libisemist. 5. Paigaldada uksepaneelid kohale tagasi, pöörates tähelepanu, et mõlemad käepidemed jäävad väljapoole (vt Joon. 2).

3. SISEKAMBRI PUHASTAMINE

1. Puhastada sisemised osad ja klaaspaneelid pehme käsna ja neutraalse pesuvahendiga. 2. Kuivatada pehme lapiga.

4. PUHASTAMINE VÄLJASTPOOLT

1. Kasutada samu tooteid, millega puhastatakse seestpoolt. 2. Eemaldada kaitsekile restide terasosadelt (vt Joon.3).

5. ELEKTRIÜHENDUSED

1. Veenduda, et elektrivõrgu pinge ja sagedus vastavad seadmele kinnitatud andmesildil (A) märgitud väärtustele. 2. Veenduda, et elektripistikupesa on: **a) varustatud maandusjuhtmega. b) sobiv andmesildil märgitud nimivooluga. c) varustatud kaitsega vastavalt IEC kaitseklassi standarditele:- residuaalvoolu magnet-termokaitseülilülit (tavaliselt päästelüliti), mille $I_n =$ andmesildil märgitud nimiväärtus.- Diferentsiaalse tundlikkusega $I_d = 30$ mA.** 3. Kontrollida, et keskkond ei ole plahvatusohtlik (AD). 4. Seadmele paigaldatud ühendusjuhe H05 VVF on mõeldud kasutamiseks siseruumides. 5. Ühendada pistik pistikupessa (mitte kasutada kolmikpistikupesa ega siirdmikke). **N.B.** Kui transpordi või ladustamise ajal on seadet ekslikult hoitud vales asendis, jätta seade enne elektrivõrku ühendamist vähemalt 3 tunniks õiges asendis seisma. (vt Joon. 4).

6. REGULEERIMINE

Seade on varustatud juhtnuppudega, mis asuvad kaitstud juhtpaneelis seadme esiosas.

1. Valguslüliti: kasutatakse sisevalgustuse põlema panemiseks. **2. Külmutuslüliti:** kasutatakse külmutusseadme sisse lülitamiseks. **3. Termomeeter:** näitab seadme sisetemperatuuri.

Termostaat: reguleerib seadme temperatuuri. **a)** Klahvi **4 "SET või P"** ühekordsel vajutamisel näitab seadistatud temperatuuri, mida saab muuta, vajutades Klahvi **5 "UP"** või Klahvi **6 "DOWN"**. (vt Joon. 5).

7. HEA TÖÖKORRA KONTROLLIMINE ENNE TOIDUAINETE SISSE ASETAMIST

KONTROLLIDA, ET: **1.** Pistik on pistikupesas. **2.** Külmutusseade on sisse lülitatud ja roheline tuli põleb. **3.** Uks on korralikult suletud. **4.** Umbes ühe tunni möödudes pärast sisselülitamist on sisetemperatuur sobiv toiduainete säilitamiseks. **5.** Seade ei asu otseses päikesekiirguses ega suure võimsusega lampide valguses. **6.** Toatemperatuur ei ületa +25°C suhteline niiskus 60%, mis on seadme ettenähtud töötingimused (Kliimaklass 3). **7.** Tagatud on vajalik õhujuurdevool mootoriruumi, jättes resti ette vähemalt 10 cm vaba ruumi. **8.** Siseruum on õige koormusega ja riiulid ei ole ülekoormatud (maks. 5 kg riiuli kohta), jättes ruumi heaks jaheda õhu ringluseks seadme sees.

8. SISEPUHASTUS (IGA KAHE NÄDALA TAGANT)

1. Lülitada elektritoide välja. **2.** Avada uks ja võtta säilitatav kaup välja. **3.** Lasta aurustil lahti sulada, lülitades seadme umbes tunniks ajaks välja. **4.** Puhastada seinad ja lisatarvikud veega ja vähese söögisoodaga niisutatud käsnaga ning kuivatada hoolikalt.

9. SISEVALGUSTUSE LAMBI VAHETAMINE

1. Lülitada elektritoide välja. **2.** Eemaldada lambikatte kruvid ja võta kate pealt ära. **3.** Võtta lamp lambipesast välja, tõmmates seda noole suunas. **4.** Paigaldada uus lamp, toimides vastupidises järjekorras (vt Joon.6).

ORIZONT 150Q :

1. Lülitada elektritoide välja. **2.** Eemaldada difuuser (G), surudes seda küljelt. **3.** Võtta lamp välja (H) **4.** Võtta toru lambipesast ära (I) **5.** Vahetada fluorestsentslamp välja. **6.** Paigaldada kõik osad tagasi, toimides vastupidises järjekorras (vt Joon. 6).

Meie tooted on mõeldud kasutamiseks siseruumides – palume neid mitte paigaldada väljapoole ruume/ärihooneid.

EE



Instrukcija operatoram:

- 1)Iepakojuma atvēršana
- 2)Balsta stikla plaukti
- 3)Iekšējās nodaļas tīrīšana
- 4)Ārējā korpusa tīrīšana
- 5)Pieslēgšana elektroenerģijas tīklam
- 6)Regulēšana
- 7)Normālas funkcionēšanas pārbaude pirms produktu ievietošanas
- 8)Iekšējās nodaļas tīrīšana
- 9)Iekšējās lampas nomainīšana

Instrukcija tehniskās apkopes darbiniekam (52.lpp):

- 1)Kondensatora tīrīšana
- 2)Nostiprinātā stikla nomainīšana
- 3)Iekšējā iztvaicētāja ventilatora nomainīšana
- 4)Saldēšanas ierīces shēma un elektriskā shēma

UZMANĪBU

Ir ļoti svarīgi, lai dotā instrukcija glabātos kopā ar iekārtu turpmāk sekojošajām konsultācijām drošības tehnikas ziņā.

1. Doto iekārtu drīkst iedarbināt tikai pieaugušie. Bērniem vajadzētu noliegt operēt ar un vadības pogām un rokturiem, vai spēlēties ar iekārtu. **2.** Ir aizliegts izmainīt vai modificēt iekārtas īpašības. **3.** Elektrotehnisko daļu, kas ir saistīta ar iekārtas instalāciju, drīkst veikt kvalificētam speciālistam elektriķim, vai kompetentam speciālistam. **4.** Nekādā gadījumā nav pieļaujams iekārtu remontēt patstāvīgi. Remontdarbi, ko ir veicis nekvalificēts personāls, var radīt nopietnus bojājumus un funkcionēšanas problēmas. **5.** Tehniskā palīdzība, attiecībā uz iekārtu, ir jāveic autorizētam tehniskās apkopes centram. Jāizmanto tikai oriģinālas rezerves daļas. **6.** Iekārta nav piemērota jeb kādu produktu glabāšanai, kas nav pārtikas produkti. **7.** Ražotāju uzņēmums neuzņemas nekādu atbildību gadījumā, ja netiek ievērotas minētās drošības normas. Tas pats attiecas arī uz modifikācijas veikšanas tiesībām, iekārtas uzlabošanas nolūkos, kas veikts bez iepriekšējas ražotāja informēšanas. **8.** Iekārtu nedrīkst uzstādīt ārpus telpas, kur iespējama lietus vai tiešu saules staru iedarbība. **9.** Aizliegts iekārtu uzstādīt siltumenerģijas avotu tuvumā pie krāsnīm, elektriskajiem sildītājiem utt. **10.** Kompresijas grupas ventilācijas restēm ir jāatrodas ne mazāk kā 30 cm no sienas. **11.** Produktus nedrīkst novietot tā, lai tie atrastos ārpus restīšu perimetram. **12.** Uz iztvaicētāja sakrājoties pārāk lielam daudzumam ledus augstas gaisa vai produktu mitruma pakāpes rezultātā - ieteicams apturēt kompresoru, novietot produktus pietiekami atdzesētā līdz līdzīgai temperatūrai vietā, un veikt atkausēšanu; pretējā gadījumā ilglaicīga kompresora funkcionēšana radīs pārāk lielu elektroenerģijas patēriņu un pazeminās lietderības koeficientu. **13.** Ja vitrīna kādu laiku netiek izmantota, tās durvīņas uz šo laiku nepieciešams atstāt atvērtas - ne mazāk kā 10 cm. **14.** Mūsu produkti paredzēti tikai iekšējai lietošanai – neinstalēt ārpus uzņēmuma/veikala telpām.

LV

1. IEPAKOJUMA ATVĒRŠANA

IEPAKOJUMS KARTONA KĀRBĀ 1a. Pārgriezt virvi, noņemt kārbu, pavelkot to uz augšu.

IEPAKOJUMS KOKA KASTĒ. **1b.** Izņemt naglas no koka dēļiem, īpašu uzmanību pievēršot naglām.

2. Pacelt iekārtu. **3.** Noņemt paleti vai kasti. **4.** Novietot iekārtu uz līdzēnas horizontālas virsmas. **5.** Pirms iepakojuma izmešanas pārliedzinieties, vai tajā nekas nav palicis. **6.** No iepakojuma jāizņem visi priekšmeti - darba atvieglošanai vislabāk to izdarīt atbilstoši montāžas secībai (skatīt 1. zīm.).

2. BALSTA STIKLA PLAUKTI

1. Jāizņem izbīdāmo durvju puses, nospiežot to uz augšu, tad jānoņem apakšējo daļu, pavelkot to uz āru. **2.** Jāizņem visi iekārtas esošie plaukti no iepakojuma. **3.** Plaukti jānostiprina dažādos augstumos, atbalstot tos uz plastmasas plauktiem no vienas puses un attiecīgām balsta detaļām otrā pusē. **4.** Īpašas aizsardzības esamība uz plauktiem pasargā tos no iespējamās saraušanās. **5.** Izbīdāmo durvju puses atkal jānostiprina, pieskrūvējot abus rokturus no ārpuses (skatīt 2. zīm.)

3. IEKŠĒJĀS NODAĻAS TĪRĪŠANA

1. Jānotīra iekšējās detaļas un stiklotās durvis ar mīkstu sūkli un neitrāliem mazgāšanas līdzekļiem. **2.** Noslaucīt ar mīkstu audumu.

4. ĀRĒJĀ KORPUSA TĪRĪŠANA

1. Jāizmanto tie pasi līdzekļi, kā iekšējās nodaļās tīrīšanai. **2.** jānoņem aizsargplēve no tērauda restītēm (skatīt.3.zīm.).



5. PIESLĒGŠANA ELEKTROENERĢIJAS TĪKĻAM

1. Jāpārlicinās, vai elektroenerģijas tīkla spriegums un strāvas frekvence atbilst datiem, kas norādīti uz aprīkojuma plāksnītes (A). 2. Jāpārlicinās, vai rozete ir **a) aprīkota ar attiecīgu zemējumu, b) piemērota uz plāksnītes norādītajiem strāvas parametriem, c) aprīkota ar nepieciešamo aizsardzību atbilstoši IEC normatīviem**: - magnētiski- termisks diferenciāls slēdzis (vairākumā gadījumu izglābj dzīvību) ar "In" = attiecīgā tabulā norādīts lielums. Diferenciators ar jutīgumu $I_d = 30 \text{ mA}$. 3. Jāpārlicinās, ka telpa nav iespējama sprādziena draudu (AD). 4. Jāpārlicinās, ka iekārtas pieslēdzams energoapgādes vads ir H05 VVF, kas ir piemērots iekšējām. 5. Jāievieto kontaktdakša rozetē (nedrīkst izmantot trejgabalus vai reduktorus). **Piezīme:** ja pārvadāšanas vai uzglabāšanas laikā iekārta atradās nepareizā stāvoklī, pirms pieslēgšanas elektroenerģijas tīklam to jānovieto pareizā stāvoklī un vismaz 3 stundas uzglabāt šādā stāvoklī. (skatīt 4.zīm.).

6. REGULĒŠANA

Iekārta ir aprīkota ar taustiņiem un rokturiem regulēšanas veikšanai, kas atrodas priekšējās daļas aizsargkastē. 1. **Apgaismes slēdzis** kalpo iekšējā apgaismojuma ieslēgšanai. 2. **Saldēšanas slēdzis** izmantojams saldēšanas iekārtas ieslēgšanai. 3. **Termometrs**: uzrāda temperatūru iekārtas iekšpusē. **Termostats**: regulē iekārtas temperatūru. Nospiežot taustiņu 4 **"SET vai P"** vienreiz, jūs varat vizualizēt ieprogramēto iekārtas temperatūru, kuru iespējams izmainīt ar taustiņu 5 **"UP"** (***augstāk**) vai ar taustiņu 6 **"DOWN"** (***zemāk**). (skatīt 5.zīm.).

7. NORMĀLAS FUNKCIONĒŠANAS PĀRBAUDE PIRMS PRODUKTU IEVIETOŠANAS

JĀPĀRLIECINĀS, KA: 1. Kontaktdakša ir ievietota rozetē. 2. Saldēšanas aprīkojuma slēdzis ir ieslēgts, ko pierāda degošs zaļais indikators. 3. Durvis ir cieši aizvērtas. 4. Apmēram stundu pēc ieslēgšanas iekšējā temperatūra būs pieņemama produktu ievietošanai. 5. Iekārta neatrodas tiešos saules staros vai paaugstinātas jaudas mākslīgās gaismas staros. 6. Apkārtējās vides temperatūra nepārsniedz $+25^{\circ}\text{C}$ un mitrums 60%, - parametri, kas piemēroti iekārtai (Klimatiskā klase 3). 7. Jānodrošina adekvāta gaisa plūsmas padevi motoram, nenovietojot šķēršļus gaisa plūsmas ne mazāk kā 10 cm attālumā no restēm. 8. Iekšējā nodaļa tiek vienmērīgi aizņemta, nenovietojot pārmērīgu svaru uz plauktiem (max 5 kg uz katra plaukta) un atstājot platību labai aukstā gaisa cirkulācijai.

8. IEKŠĒJĀS NODAĻAS TĪRĪŠANA (IK 15 DIENAS)

1. Atslēgt energoapgādi. 2. Atvērt durvis un izņemt visi pārtikas produkti. 3. Jāatstāj iztvaicētāju atlaisties, izslēdzot to uz apmēram vienu stundu. 4. Notīrīt sienas un iekšējās detaļas ar mīkstu sūkli un sodu; nobeigumā rūpīgi noslaucīt katru detaļu.

9. IEKŠĒJĀS LAMPAS NOMAĪŅA

1. Jāatslēdz elektroenerģiju. 2. Jāatskrūvē lampas aizsarga skrūves un jānoņem lampu. 3. Lampu jāizņem no ietveres, pavelkot to ar bultiņu norādītā virzienā. 4. Jāuzstāda jauna lampa, atkārtojot iepriekšminētās operācijas pretējā secībā (skatīt 6.zīm.).

ORIZONT 150Q :

1. Atvienojiet iekārtu no elektroenerģijas tīkla. 2. Noņemiet difuzoru (smidzinātāju) (G), pastumjot to sāņus. 3. Noņemiet spuldzes aizsargu (H). 4. Izņemiet cilindrisko cauruli no lampas turētāja (I). 5. Nomainiet dienas gaismas spuldzi pret jaunu. 6. Uzmontējiet visu atpakaļ savā vietā pretēji iepriekš aprakstītajai kārtībai. (skat. 6. Att.).

Mūsu produkti paredzēti tikai iekšējai lietošanai – neinstalēt ārpus uzņēmuma/veikala telpām.



Operatoriaus vadovas:

- 1)Pakuotės atidarymas
- 2)Kvadratinės stiklo lentynos
- 3)Vidinės ertmės valymas
- 4)Išorės valymas
- 5)Pajungimas prie elektros tinklo
- 6)Reguliavimas
- 7)Tinkamo veikimo patikrinimas
- 8)Vidaus valymas
- 9)Vidaus lempos keitimas

Techninio aptarnavimo darbuotojo vadovas (53 p.):

- 1)Kondensatoriaus valymas
- 2)Fiksuoto stiklo keitimas
- 3)Garintuvo vidaus vėdintuvo keitimas
- 4)Šaldymo sistemos schema ir elektros schema

⚠ DĖMESIO

Labai svarbu šią knygelę saugoti drauge su įranga, kad saugos sumetimais visada būtų galima ją pasiskaityti.

1. Šią įrangą įjungti gali tik suaugę žmonės. Neleiskite vaikams gadinti valdiklių ar jais žaisti. 2. Draudžiama keisti įrangos technines savybes ar kitaip ją modifikuoti. 3. Instaliavimui reikalingus techninius darbus turi atlikti kvalifikuotas elektrikas ar kompetetingas specialistas. 4. Niekada nebandyti patiems remontuoti įrangos. Remonto darbus atliekant neįgudusiems asmenims, gali būti padaryta žala ar kilti rimtų sutrikimų. 5. Šios įrangos priežiūrą turi atlikti įgaliota Techninė tarnyba. Naudoti tik originalias atsargines dalis. 6. Įranga skirta tik maisto produktų saugojimui. 7. Gamintojas atmeta bet kokią savo atsakomybę tuo atveju, jei nebuvo laikomasi čia pateiktų saugos taisyklių. Be to, gamintojas pasilieka sau teisę be atskiro įspėjimo atlikti įrangos patobulinimus. 8. Aparato negalima instaliuoti lauko sąlygomis, jis neturi patekti į lietu ar būti veikiamas tiesioginių saulės spindulių. 9. Neinstaliuoti įrangos šalia šilumos šaltinių, krosnių, šildytuvų ir pan. 10. Kompresoriaus mazgo ventiliacijos grotelės nuo sienos turi būti nutolusios bent 30 cm. 11. Išdėlioti gaminiai neturi išsikišti už lentynų ar grotelių ribos. 12. Jei ant garintuvo atsirastų nenormali ledo sanakaupa, susidaranti dėl oro ar šaldomų produktų drėgmės, patariame kompresorių sustabdyti, prekes perkelti į kitą iki tos pačios temperatūros šaldomą talpą ir palaukti, kol aparatas atitirps; priešingu atveju, kompresorius dirbs neišsijungdamas, sukels bereikalingų energijos sąnaudų ir duos visai menką naudą. 13. Jei vitrina išjungta ir nenaudojama, durys turi būti pravertos bent 10 cm. 14. Mūsų gaminiai skirti patalpoms – neinstaliuokite jų lauke už parduotuvės/įstaigos ribų.

LT

1. PAKUOTĖS ATIDARYMAS

ĮPAKAVIMAS KARTONO DĖŽĖJE 1a. Nupjauti suveržimo juosta, ištraukti dėžę pakeliant ją į viršų.

ĮPAKAVIMAS MEDINĖJE DĖŽĖJE 1b. Ištraukti iš lentų vinis, su vinimis elgtis atsargiai. 2. Pakelti aparatą. 3. Pašalinti padėklą ar dėžę. 4. Pastatyti aparatą ant horizontalaus išlyginto paviršiaus. 5. Prieš išmetant pakuotę įsitikinti, ar joje nieko neliko. 6. Išrūšiuoti pakavimo medžiagas, kad jas būtų lengviau utilizuoti (žr.1 pav.)

2. KVADRATINĖS STIKLO LENTYNOS

1. Nuimti stumdomųjų durų plokštes, pastumiant jas į viršų ir tada ištraukiant apatinį kraštą į išorę. 2. Išimti iš pakuotės lentynas, kurios sudėtos ant aparatūros. 3. Įtaisyti lentynas įvairiame aukštyje, atremiant jas vienoje pusėje į plastikinę gembę, o kitoje - ant tam skirtų atramų. 4. Ant atramų uždėtos specialios apsaugos neleidžia lentynoms slydinėti. 5. Sumontuoti durų plokštes taip, kad abi rankenėlės atsидurtų išorės pusėje (žr.2 pav.).

3. VIDINĖS ERTMĖS VALYMAS

1. Vidinės dalis ir stiklus valyti minkšta kempine ir neutraliais valikliais. 2. Nusausinti minkštu audeklu.

4. IŠORĖS VALYMAS

1. Naudoti tas pačias priemones kaip ir vidaus valymui. 2. Nuimti nuo plieninio grotelių paviršiaus apsauginę plėvelę (žr.3 pav.).

5. PAJUNGIMAS PRIE ELEKTROS TINKLO

1. Įsitikinti, kad tinklo įtampa ir dažnis atitinka nurodytus skydelyje (A), įtaisytame ant aparato. 2. Įsitikinti, ar maitinimo lizdas: **a)** yra su įžeminimo laidu. **b)** atitinka skydelyje nurodytą nominalią srovę. **c)** yra su IEC reikalavimus atitinkančiomis saugomis: magnetoterminiu diferencialiniu jungikliu, kurio $I_n = \text{nominali skydelyje nurodyta vertė} - \text{Diferencialu, kurio jautrumas } I_d = 30 \text{ mA}$. 3. Įsitikinti ar aplinkui nėra sprogimų pavojaus (AD). 4. Aparatūroje sumontuotas keblis "H05 VVF" skirta patalpoms. 5. Įkišti kištuką į elektros lizdą (nenaudoti trišakio ar sutrumpinimų). **N.B.** Jei aparato padėtis transportavimo ir sandėliavimo metu buvo neteisinga, prieš pajungiant maitinimą, palaikyti jį teisingoje padėtyje bent 3 valandas. (žr. 4 pav.)



6. REGULIAVIMAS

Aparatūra komplektuojamas su reguliavimo valdikliais, įtaisytais apsaugotame pulte priekinėje prietaiso dalyje. **1. Šviesų jung.**: įjungia viduje šviesas. **2. Šaldymo jung.**: įjungia šaldymo sistemą.

3. Termometras: rodo temperatūrą prietaiso viduje. **Termostatas**: reguliuoja prietaiso temperatūrą:

a) Vieną kartą paspaudus mygtuką **4 “SET ar P”**, ekrane parodoma nustatyta temperatūros vertė, kurią galima keisti mygtuku **5 “UP”** arba mygtuku **6 “DOWN”**. (žr.5 pav.)

7. TINKAMO VEIKIMO PATIKRINIMAS PRIEŠ ĮDEDANT MAISTO PREKES

PATIKRINTI AR: **1.** Pajungtas kištukas. **2.** Šaldymo sistemos jungiklis įjungtas, įsižiebusi žalia šviesa.

3. Durys sandariai uždarytos. **4.** Vidaus temperatūra, praėjus maždaug valandai nuo įjungimo, pasiekia prekėms tinkamą vertę. **5.** Prietaiso nepasiekia saulės ar didelės galios šviestuvų spinduliai. **6.** Aplinkos temperatūra neviršija +25°C Sant.drėgmė 60%, t.y. verčių, kurioms prietaisas pritaikytas (3 klimato klasė)

7. Variklio skyriui užtikrintas tinkamas oro srautas, priešais jo groteles bent 10 cm atstumu nėra jokių kliūčių. **8.** Vidaus skyrius tinkamai pakrautas, ant lentynų nesusidaro svorio perteklius (ne daugiau 5 kg vienai lentynai), viduje palikta pakankamai erdvės šalto oro cirkuliavimui.

8. VIDAUS VALYMAS (KAS DVI SAVAITĖS)

1. Atjungti maitinimo įtampą. **2.** Atidaryti duris ir ištraukti viduje laikomas prekes. **3.** Palikti garintuvą kad atitirptų, atjungus jį maždaug valandai. **4.** Išvalyti sienas ir aksesuarus kempine, sudrėkinta vandenyje su trupučiu natrio bikarbonato, tada kruopščiai viską nusausti.

9. VIDAUS LEMPOS KEITIMAS

1. Atjungti maitinimo įtampą. **2.** Išsukti lempos gaubto varžtus ir jį nuimti. **3.** Atjungti lempą nuo patrono, traukiant ją rodyklės nurodyta kryptimi. **4.** Sumontuoti naują lempą atliekant priešingus veiksmus (žr.6 pav.).

ORIZONT 150Q :

1. Atjungti maitinimą. **2.** Išsukti lempos laikiklio tvirtinimo varžtus. **3.** Atkabinti nuo lempos laikiklio apsauginį vamzdį. **4.** Nuimti vamzdį nuo lempos laikiklio. **5.** Pakeisti fluorescencinį vamzdį. **6.** Viską vėl sumontuoti atliekant priešingus veiksmus (žr. 6 pav.).

Mūsų gaminiai skirti patalpoms – neinstaliuokite jų lauke už parduotuvės/ įstaigos ribų.



Felhasználói kézikönyv:

- 1)A csomagolás felbontása
- 2)Üveg tartópolcok
- 3)A belső tér tisztítása
- 4)Kültér tisztítása
- 5)Csatlakoztatás az elektromos hálózathoz
- 6)Szabályozás
- 7)A szabályos működés ellenőrzése az élelmiszerek behelyezése előtt
- 8)Belső tisztítás
- 9)Beltéri fénycső cseréje

Karbantartási kézikönyv (53. old.):

- 1)A kondenzátor tisztítása
- 2)Fix vitrin cseréje
- 3)A párologtató belső ventilátorának cseréje
- 4)Hűtőberendezés vázlatrajza és elektromos vázlatrajz

⚠ ELŐÍRÁSOK

Nagyon fontos, hogy a berendezéssel megőrizték ezt a használati kézikönyvet biztonsági okokból a jövőbeni tanulmányozás céljára.

1. Ezt a berendezést csak felnőtt személyek működtethetik. Ne engedélyezzék a gyermekeknek, hogy megrongálják a vezérlőrendszer és játsszanak a berendezéssel. 2. A berendezés jellemzőinek megváltoztatása vagy akár a módosítása is tilos. 3. A berendezés beépítéséhez szükséges villamossági munkákat szakképzett villanyszerelő vagy hozzáértő személy végezheti el. 4. Soha ne próbálják egymaguk megjavítani a berendezést. Tapasztalatlan személyek által végzett javítások károkat vagy komoly működési zavarokat okozhatnak. 5. Ezen a berendezésen a szervízszerelőt az arra feljogosított Műszaki Szervízszerelő hatáskörébe tartozó szervízszerelő végzi. Csak eredeti cserealkatrészeket alkalmazzanak. 6. A berendezés nem alkalmas az élelmiszereken kívül más termékek tartósítására. 7. A gyártó cég minden felelősséget elhárít magától abban az esetben, ha nem tartják be ezeket a balesetmegelőzési szabályokat. Ezenkívül fenntartja magának a jogot a bármilyen előzetes értesítés nélküli, fejlesztési célú módosítások bevezetésére. 8. A készüléket nem szabad kültéren felállítani, ahol esőzéseknek és közvetlen napsugárzásnak van kitéve. 9. Ne építsék be a berendezést olyan hőforrások közelében, mint kályhák, radiátorok stb. 10. A kompresszor blokk szellőzőrácsát a falaktól legalább 30 cm-es távolságban tartsák. 11. Emlékezzenek arra, hogy a kiállított termékek ne érjenek a polcok vagy a rácsok peremén kívül. 12. Ha a levegőpárásítón a levegő páratartalma vagy a lehűtendő termékek által okozott, rendellenes jégképződés következne be, akkor a kompresszor leállítását és az árunak megfelelő, ugyanolyan hőmérsékletre hűtött tartályokba történő áthelyezését javasoljuk a jégolvasztáshoz szükséges időre; ellenkező esetben a kompresszor folytonosan működik, ami felesleges elektromos energiafogyasztást és csekély teljesítményt eredményez. 13. Ha a vitrint üzemben és használaton kívül hagyják, akkor nélkülözhetetlen az ajtó legalább 10 cm-nyire történő nyitvahagyása. 14. A termékeink beltéri felhasználásúak – ne építsék be azokat helyiségek/üzletek külterébe.

H

1. A CSOMAGOLÁS FELBONTÁSA

KARTONDOBOZ CSOMAGOLÁS 1a. Vágják el a tartószalagot, felfelé húzzák le a dobozt.

FALÁDA CSOMAGOLÁS 1b. Feszítsék fel a fadeszkákat, óvatosan járjanak el a szögek miatt.

2. Emeljék fel a berendezést. 3. Távolítsák el a rakodólapot vagy ládát. 4. Helyezzék a berendezést egy vízszintes kiegyenlített felületre. 5. Figyeljenek arra, hogy ne hagyjanak semmit a csomagolóanyagban, mielőtt azt eldobnák. 6. A csomagolóanyagokat összetételük alapján különítsék el, ezáltal az újrafeldolgozásukat segítik. (lásd 1. ábra).

2. ÜVEG TARTÓPOLCOK

1. Távolítsák el a tolóajtó szárnyait oly módon, hogy azt tolják felfelé majd az alsó részét húzzák kifelé.

2. Vegyék ki a csomagból a berendezésre helyezett polcokat. 3. Rendezzék el a polcokat különféle magasságban úgy, hogy azokat fektessék az egyik oldalon a műanyag tartókarokra és a másik oldalon a megfelelő tartóelemekre. 4. A tartóelemeken lévő védőrészeknek köszönhetően a polcok esetleges elcsúszása elkerülhető. 5. Szereljék vissza az ajtószárnyakat, miközben figyeljenek arra, hogy mindkét fogantyút kívülre tegyék (lásd 2. ábra).

3. A BELSŐ TÉR TISZTÍTÁSA

1. A belső részeket és az üvegeket puha szivaccsal és semleges tisztítószerrel tisztítsák. 2. Puha törlőruhával szárítsák.

4. KÜLTÉR TISZTÍTÁSA

1. A beltér tisztításához alkalmazott termékeket használják. 2. Távolítsák el az acélrácsokról a védőfóliát (lásd 3. ábra).



5. CSATLAKOZTATÁS AZ ELEKTROMOS HÁLÓZATHOZ

1. Győződjenek meg arról, hogy a hálózati feszültség és frekvencia megegyezzen a készülékre erősített táblácskán (A) feltüntetett adatokkal. 2. Bizonyosodjanak meg arról, hogy a hálózati csatlakozóaljzat **a) Földelt vezetékkel rendelkezzen b) a tábla szerinti névleges áramhoz alkalmas legyen. c) az IEC szabványok által előírt védelmekkel rendelkezzen: differenciális mágneses termikus megszakító (hétköznapiasan kifejezve életmentő) és I_n =táblán feltüntetett névleges érték.-Differenciális $I_d=30\text{ mA}$ érzékenységgel.** 3. Ellenőrizték, hogy a környezet ne legyen robbanásveszélyes (AD). 4. A készülékre szerelt tápvezeték: H05 VVF, beltéri használatra alkalmas. 5. Illesszék be a csatlakozódugót (ne használjanak hármass csatlakozót és reduktorokat). **Megj.:** Ha a berendezést a szállítás vagy a raktározás során tévesen vízszintes vagy felfordított helyzetbe állították, akkor a hálózati bekötést megelőzően hagyják állni helyes pozícióban legalább 3 óráig. (lásd 4. ábra).

6. SZABÁLYOZÁS

A berendezés az elülső részen elhelyezett, védett kezelőtáblán található szabályozó vezérlőrendszerrel rendelkezik. 1. **Fénycső megszak.**: A beltéri fénycsövek bekapcsolására szolgál. 2. **Hűtés megszak.**: A hűtőberendezés bekapcsolására szolgál. 3. **Hőmérő**: A berendezés belsejében levő hőmérsékletet jelzi. **Hőfokszabályozó**: A berendezés hőmérsékletét szabályozza. **a)** Az egyszer lenyomott **4-es "SET vagy P"** gomb lehetővé teszi a beállított hőmérséklet kijelzését, amely az **5-ös "UP"** gomb vagy a **6-os "DOWN"** gomb megnyomásával módosítható. (lásd 5. ábra)

7. A SZABÁLYOS MŰKÖDÉS ELLENŐRZÉSE AZ ÉLELMISZEREK BEHELYEZÉSE ELŐTT

ELLENŐRIZZÉK, HOGY: 1. A csatlakozódugó be legyen kötve. 2. A hűtőberendezés megszakítója be legyen kapcsolva, melyet a világító zöld fény jelez. 3. Az ajtó jól be legyen csukva. 4. A bekapcsolástól számított egy órán belül a belső hőmérséklet az élelmiszerek számára alkalmas legyen. 5. Ne érje a berendezést erős napsugárzás vagy nagy hatásfokú lámpa fénye. 6. A környezeti hőmérséklet ne haladjon meg a 25° C-ot 60% N.T.-mal, amelynél a készülék működőképes (3-as klímaosztály). 7. A motortér számára szükséges légmozgás biztosítva legyen legalább 10 cm-re a rács előtt takarás nélkül. 8. A belső tér megfelelően, az egyes szinteken túlsúly nélkül legyen feltöltve (max. 5 kg minden szintre), helyet hagyva ezáltal a hideg levegő szabad, belső áramlásának.

8. BELSŐ TISZTÍTÁS (15 NAPONKÉNT)

1. A Le a hálózati csatlakozást. 2. Nyissák ki az ajtót és vegyék ki a tartósított árut. 3. Hagyják leolvadni a párologtatót, miután felfüggesztették az üzemelést körülbelül egy órára. 4. Tisztítsák meg a falakat és a tartozékokat egy szódadikarbónás vízzel nedvesített szivaccsal majd gondosan szárítsák meg.

9. BELTÉRI FÉNYCSŐ CSERÉJE

1. Le a hálózati csatlakozást. 2. Távolítsák el a lámpafoglalat csavarjait és vegyék le a lámpafoglalatot. 3. A nyíl irányába húzva vegyék ki a fénycsövet a lámpafoglalatból. 4. Szereljék be az új fénycsövet az ellenkező irányú eljárással (lásd 6. ábra).

ORIZONT 150Q :

1.Kapcsolják le a hálózati csatlakozást 2. Oldalirányban nyomva távolítsák el a (G) diffuzort. 3.Vegyék le a (H) lámpát. 4. Húzzák ki a csövet az (I) lámpafoglalatból. 5. Pótolják a fluoreszkáló csövet. 6. Szereljenek vissza mindent az ellenkező irányú eljárással (lásd 6. ábra).

A termékeink beltéri felhasználásúak – ne építsék be azokat helységek/üzletek külterébe.



Manwal għall użu:

- 1) Ftuħ ta' l-ippakkjar
- 2) Xkaffi tal-ħġieġ
- 3) Tindif fuq ġewwa
- 4) Tindif fuq barra
- 5) Konnessjoni mal- mejns
- 6) Kontrolli
- 7) Iżgura li tiċċekkja għat-tħaddim tajjeb qabel tqiegħed l-oġġetti ta' l-ikel
- 8) Tindif minn ġewwa
- 9) Tibdil tal-lampa ta' ġewwa

Manwal għall-manutenzjoni (Pġ. 53):

- 1) Tindif tal-kondensatur
- 2) Tibdil ta' panew tal-ħġieġ imwaħħal
- 3) Tibdil tal-fann ta' ġewwa ta' l-evaporatur
- 4) Skizz ta' l-impjant ta' refriġerazzjoni u skizz ta' l-elettriku

⚠ ATTENZJONI

Importanti ħafna li dan il-manwal ta' istruzzjonijiet jinżamm ma' l-appliance biex jiġi kkonsultat anke' fil-futur, għal raġunijiet ta' sikurta'.

1. Dan l-appliance irid jiġi installat minn persuni adulti. Tfal m'għandhomx jithallew ibabsu jew jilagħbu bil-pumijiet. **2.** Mhuwiex permess tibdil fil-karatteristiċi tal-appliance. **3.** Xogħolijiet elettrici neċessarji għall-installazzjoni tal-appliance iridu jkunu eżegwiti minn elettrici kwalifikati jew minn persuni kompetenti. **4.** Wiehed m'għandu qatt jipprova jsewwi l-appliance waħdu. Tiswija magħmula minn persuni mhux tal-mestjer jistgħu jikkawżaw danni serji. **5.** Tibdil jew tiswija fl-appliance għandhom isiru biss minn ċentru ta' Assistenza Teknika awtorizzat. Uża biss partijiet oriġinali. **6.** L-appliance huwiex maħluq biex jikkonserva oġġetti oħra li mhumiex alimentari. **7.** Id-ditta li ħolqot l-appliance ma' terfax responsabilita' meta n-normi speċifikati ma jiġux rispettati u l-miżuri ta' prikawzjoni ma' jiġux meħuda. Id-ditta tirriżerva d-dritt li tagħmel t-tibdil kollu neċessarju f'dawn il-każijiet mingħajr pre-avvis. **8.** L-appliance m'għandux jiġi nstallat fuq barra, espost għax-xita jew għar-raġġi tax-xemx. **9.** L-appliance m'għandux jiġi nstallat viċin fonti ta' sħ ana bħal spiritieri, ħijter etc. **10.** Zomm il-ftuħ ta' ventilazzjoni tal-kumpressur almenu 30 ċentimetru 'l bogħ od mill-ħajt. **11.** Ftakar biex ma' tħallix il-prodotti esposti jinfirxu aktar mill-perimetru tal-ixkaffef jew il-grid. **12.** Jekk tiżviluppa formazzjoni ta' silġ mhux normali fuq l-evaporatur, ikkawżata mill-umdità tal-arja jew mill-prodotti li jridu jiġu refriġirati, nissuġġerixxu li jitwaqqaf il-kompressur u l-merċa titpoġġa f'kontenitur apposta refriġirat bl-istess temperatura għall- ħin neċessarju sakemm jinħall is-silġ; jekk le l-kompressur jibqa' jaħdem kontinwament, jaħli l-elettriku għalxejn u jrendi ftit li xejn. **13.** Jekk il-ventrina tibqa' wieqfa u mhux użata, huwa indispensabbli li l-bieba tithalla tal-anqas 10 ċentimetri miftuħa. **14.** Il-prodotti tagħna huma għall-użu intern – tinstallax fuq barra tal-bini/ħwienet.

M

1. ISTRUZZJONIJET TA' KIF TNEĦĦI L-IPPAKKJAR:

IPPAKKJAR TAL-KARTUN: **1a.** Aqta' l-faxxa ta' fuq u għolli l-ippakkjar tal-kartun.

KAXXA TAL-INJAM: **1b.** Neħhi l-imsiemer mill-kaxxa tal-injam b'attenzjoni. **2.** Għolli l-appliance. **3.** Neħhi l-kaxxa. **4.** Poġġi l-appliance fuq wiċċ ċatt u lixx. **5.** Kun żgur li ma fadal xejn fl-ippakkjar qabel ma tarmi.

6. Issepara l-materjal tal-ippakkjar biex tiffaċilita r-rimi tiegħu (ara stampa 1).

2. XKAFFI TAL-ĦĠIEĠ

1. Aqla' il-pannewijiet li jiżzerżqu billi tgħollihom imbagħad oħroġhom minn isfel. **2.** Neħhi l-ippakkjar minn madwar l-ixkaffi li jinsabu fuq in-naħa ta' fuq ta' l-impjant. **3.** Irranġhom billi tqiegħdom skond it-tul tagħhom fuq il-brekits tal-plastik fuq naħa waħda u fuq l-appoġġi fornuti fuq in-naħa l-oħra. **4.** Il-preżenza fuq l-appoġġi ta' tagħmir li jiproteġi jevita l-ixkaffi milli jiżzerżqu. **5.** Qiegħed mill-ġdid il-pannewijiet tal-bibien f'pothom, billi toqgħod attent billi tħalli l-mankijiet fuq barra (ara stampa 2).

3. TINDIF FUQ ĠEWWA

1. Naddaf biss l-uċuħ ta' ġewwa u l-pannewijiet tal-ħġieġ bi sponża ratba u mxarba u detergent newtrali.
2. Nixxef b'attenzjoni b'biċċa ratba.

4. TINDIF FUQ BARRA

1. Aghżel l-istess prodott bħal dawk li tuża biex tnaddaf fuq ġewwa. **2.** Neħhi t-tejp ta' protezzjoni bajdani tal-plastik minn mal-ħadid tal-gradilji. (ara stampa 3).



5. KONNESSJONI MAL- MEJNS

1. Kun żgur li l-vultaġġ u l-frekwenza tal-mejns huma l-istess bħal dawk mniżżla fuq ir-Rating Plate A imwaħħla mal-appliance. 2. Kun żgur li s-sokkitt li miegħu se tqabbd : **a)** Huwa ertjat kif suppost, **b)** jissodisfa l-prirekwiziti kollha tal-kurrent ratat hekk kif stipolat fuq ir-rating plate. **c)** Jikkonforma mar-regolamenti tal-IEC: l-iswiċċ differenzjali manjetiku-termali għandu $I_n = \text{valur nominali}$ li huwa dak dikjarat fuq il-plakka tar-Rating: I_d -differenzjal b'sensittività I_d ta' 30mA. 3. Kun żgur li m'hemm l-ebda periklu ta' splużżjoni (AD) fil-kamra. 4. Il-'cable' tal-appliance huwa H05VVf, iddisinjat għall-użu intern. 5. Dañhal il-plakka ġewwa s-sokkitt (tużax adattaturi għas-sistema ta' bi tlieta jew adattaturi li jnaqqsu l-kurrent. **NB.** Jekk l-appliance ġie trasportat jew storjat f'pożizzjoni mdawwra, ħallih għal tal-anqas tlett siegħat fil-pożizzjoni korretta qabel ma tqabbd mal-mejns (ara stampa 4).

6. KONTROLLI

L-impjant huwa fornut b'kontrolli li jaġġustaw fil-panew ta' protezzjoni li jinsabu fuq in-naħa ta' quddiem.

1. **Swiċċ tad-dawl:** biex jinxteghel id-dawl ġewwa l-impjant. 2. **Swiċċ ta' refriġerazzjoni:** biex tinxteghel is-sistema ta' refriġerazzjoni. 3. **Termometru:** Biex tinqara t-temperatura ta' l-impjant. **Termostat:** sabiex jiġi aġġustat it-temperatura fl-impjant. Aġġustaw Buttuna 4 **"SET jew P"** darba sabiex tiġi ssettjata t-temperatura, li din tista' tiġi mibdula billi tagħfas il-buttuna 5 **"UP"** jew buttuna 6 **"DOWN"**. (ara stampa 5)

7. IŻGURA LI TIĊĊEKKJA GĦAT-TĦADDIM TAJJEB QABEL TQIEGĦED L-OĠĠETTI TA' L-IKEL

Kun żgur li : 1. Il-plugg huwa konnettjat. 2. Is-swiċċ ta' refriġerazzjoni huwa mixgħul (dawl aħdar mixgħul). 3. Il-bieb magħluq. 4. It-temperatura ta' ġewwa wara madwar siegħa, tkun tajba biex jitqiegħdu fiha l-oġġetti ta' l-ikel. 5. L-impjant m'għandux jiġi espost għal raġġi diretti tax-xemx jew lampi qawwija ħafna. 6. It-temperatura ambjentali li fih l-impjant hu magħmul biex jaħdem m'għandhiex taqbeż 25°C, u b' umdità relattiva ta' 60% (klassi klimatika 3). 7. Il-grilji ta' ventilazzjoni tal-kompressur huma ħielsa minn kull ostaklu għal ta' l-anqas 10 cm. 8. L-oġġetti ta' l-ikel huma mqiegħda fl-ixkaffi kif suppost (massimu ta' 5 kg f'kull ixkaffi), sabiex tiġi żgurata ċirkolazzjoni tajba ta' l-arja friska.

8. TINDIF MINN ĠEWWA (KULL 15-IL JUM)

1. Itfi l-provvista ta' l-elettriku. 2. Iftaħ il-bieba u neħhi l-affarijiet kollha mir-refriġeratur. 3. Ħalli l-evaporatur jiddefrostja, billi twaqqaf it-tħaddim għal madwar siegħa. 4. Imsaħ l-uċuħ ta' ġewwa tat-tagħmir bi sponża mxarba fil-ilma bi ffit bikarbonat tas-soda. Nixxef b'attenzjoni.

9. TIBDIL TAL-LAMPA TA' ĠEWWA

1. Itfi l-provvista ta' l-elettriku. 2. Ħoll il-viti li jżommu l-lampa protettiva u neħhiha. 3. Aqla t-tubu fluworoxxenti minn mal-holder tal-lampa, billi ssegwi d-direzzjoni tal-vleġġa. 4. Ibdel il-lampa l-ġdida u mbagħad kompli bil-maqlub. (ara stampa 6).

ORIZONT 150Q :

1. Neħhi l-affarijiet ta' l-ikel. 2. Neħhi d-diffużur(G) billi timbotta fil-ġenb. 3. Neħhi l-lampa (H). 4. Aqla t-tubu minn mal-howlder (I). 5. Ibdel it-tubu fluworoxxenti. 6. Erġa qiegħed kollox f'postu billi tibda minn wara (Ara fig. 6).

Il-prodotti tagħna huma għall-użu intern – tinstallax fuq barra tal-bini/ħwienet.



Podrecznik operatora:

- 1) Instrukcje otwierania opakowania
- 2) Szklane półki podtrzymujące
- 3) Mycie wnętrza
- 4) Mycie zewnętrzne
- 5) Podłączenie do sieci elektrycznej
- 6) Regulacja
- 7) Kontrola prawidłowego działania przed włożeniem artykułów spożywczych.
- 8) Mycie wewnętrzne
- 9) Wymiana żarówki wewnętrznej

Podrecznik obsługi konserwacyjnej (str. 54):

- 1) Czyszczenie kondensatora
- 2) Wymiana stałej szyby
- 3) Wymiana wewnętrznego wentylatora parownika
- 4) Schemat układu chłodzenia i schemat elektroniczny

UWAGI

Instrukcje należy zachować wraz z urządzeniem w celu konsultacji i bezpieczeństwa.

1. Urządzenie musi być podłączone tylko przez osoby dorosłe. Nie wolno dzieciom dotykać przycisków czy bawić się urządzeniem. **2.** Jest zabronione fałszowanie czy zmienianie charakterystyki urządzenia. **3.** Prace elektryczne konieczne do instalacji urządzenia muszą być wykonane przez wykwalifikowanego elektryka lub przez kompetentną osobę. **4.** Nigdy nie próbuj reperować urządzenia sam. Naprawy wykonane przez osoby niedoświadczone mogą spowodować uszkodzenia lub złe funkcjonowanie urządzenia. **5.** Serwis musi być wykonany przez upoważnione Centrum Techniczne. Stosować tylko części zamienne oryginalne. **6.** Urządzenie nie jest przystosowane do konserwacji produktów innych niż artykuły żywnościowe. **7.** Producent nie bierze na siebie żadnej odpowiedzialności jeśli przepisy dotyczące bezpieczeństwa pracy nie będą przestrzegane. Producent zastrzega sobie prawo naniesienia zmian ulepszających bez zawiadomienia. **8.** Urządzenie nie może być zainstalowane na zewnątrz, wystawione na deszcz czy bezpośrednie działanie promieni słonecznych. **9.** Nie instalować urządzenia blisko źródeł ciepła takich jak kaloryfery czy piecyki, itd. **10.** Kratki wentylacyjne kompresora muszą być oddalone od ścianek przynajmniej o 30 cm. **11.** Nie ustawiać produktów poza obręb półek i kratek. **12.** Jeśli powstanie lód na parowniku wywołany przez wilgotność powietrza lub przez produkty przeznaczone do chłodzenia, radzimy zatrzymać kompresor wkładając produkty do specjalnego zbiornika ochłodzonego do tej samej temperatury co urządzenie na czas konieczny do przeprowadzenia operacji usunięcia szronu; W przeciwnym razie kompresor będzie działał nieprzerwanie zużywając niepotrzebnie energię elektryczną i będzie mało wydajny. **13.** Jeśli lodówka nie będzie używana przez pewien czas, należy pozostawić drzwiczki uchylone przynajmniej 10 cm. **14.** Nasze produkty są przeznaczone do użytku wewnętrznego – instalować ich na zewnątrz lokali czy sklepów.

PL

1. INSTRUKCJE OTWIERANIA OPAKOWANIA

OPAKOWANIE W POSTACI KARTONOWEGO PUDEŁKA 1a. Przeciąć taśmę, zdjąć pudełko unosząc je w górę. **OPAKOWANIE W POSTACI DREWNIANEJ SKRZYNI 1b.** Wyciągnąć ostrożnie gwoździe z drewnianych desek. **2.** Podnieść urządzenie. **3.** Pozbyć się palety lub skrzyni. **4.** Postawić urządzenie na równej powierzchni. **5.** Zwrócić uwagę, aby nie pozostawić niczego w opakowaniu przed jego wyrzuceniem. **6.** Dokonać segregacji różnych opakowań w celu ich łatwiejszego recyklingu. (Patrz rys.1)

2. SZKLANE PÓLKI PODTRZYMUJĄCE

1. Wyciągnąć skrzydła drzwi przesuwanych, wypychając do góry, a następnie wysuwając dolny bok na zewnątrz. **2.** Wyciągnąć z opakowania półki pozostawione na urządzeniu. **3.** Umocować półki na różnych wysokościach kładąc je na plastikowych regałach z jednej strony a na odpowiednich podpórkach z drugiej. **4.** Obecność specjalnych zabezpieczeń na podpórkach pozwala na uniknięcie przesuwania się półek. **5.** Zamontować skrzydła drzwi, uważając aby rączki były na zewnątrz (patrz str. 2).

3. MYCIE WNĘTRZA

1. Myć wnętrze i szyby miękką gąbką i środkami neutralnymi. **2.** Wyrzeć do sucha miękką ściereczką.

4. MYCIE ZEWNĘTRZNE

1. Używać tych samych środków co do mycia wnętrza. **2.** Usunąć folię zabezpieczającą ze stali krat (patrz Rys. 3).



5. PODŁĄCZENIE DO SIECI ELEKTRYCZNEJ

1. Upewnić się czy napięcie i częstotliwość sieci odpowiadają parametrom wskazanym na tabliczce (A) umieszczonej na urządzeniu. 2. Upewnić się czy gniazdko wtyczkowe zasilania jest: **a)** wyposażone w przewód uziomowy. **b)** odpowiednie do prądu nominalnego określonego na tabliczce. **c)** wyposażone w zabezpieczenia zgodnie z normami IEC :- Włacznik magnetyczno-termiczny (zwykle puszka odcinająca dopływ prądu) z I_n = wartość nominalna wskazana na tabliczce. - Przekładnia różniczkowa ze skutecznością $I_d = 30 \text{ mA}$. 3. Sprawdzić czy w pomieszczeniu nie ma ryzyka eksplozji (AD). 4. Przewód zasilający zamontowany do urządzenia to: H05 VVF, przystosowany do użytku wewnątrz pomieszczeń. 5. Włożyć wtyczkę do gniazdka (nie używać potrójnych złączek ani złączek redukcyjnych). **Uwaga** : jeśli urządzenie podczas transportu lub magazynowania zostało ustawione przez pomyłkę w sposób błędny, pozostawić je przez przynajmniej 3 godziny w pozycji prawidłowej zanim zostanie podłączone do prądu. (patrz rys. 4).

6. REGULACJA

Urządzenie jest wyposażone w sterowniki regulacji znajdujące się na tablicy chronionej w części przedniej. 1. **Wyłącznik światła**: służy do włączenia światła w środku. 2. **Wyłącznik chłodzenia**: służy do włączenia urządzenia chłodzącego. 3. **Termometr**: wskazuje temperaturę w środku urządzenia. **Termostat**: reguluje temperaturę urządzenia. **a)** Klawisz 4 "SET lub P" naciśnięty jeden raz pozwala wyświetlić ustawioną temperaturę, która może być zmieniona naciskając klawisz 5 "UP" lub Klawisz 6 "DOWN". (patrz rys. 5)

7. KONTROLA PRAWIDŁOWEGO DZIAŁANIA PRZED WŁOŻENIEM ARTYKUŁÓW SPOŻYWCZYCH SPRAWDZIĆ CZY:

1. Wtyczka jest podłączona. 2. Włacznik urządzenia chłodzącego jest włączony, a lampka zielona zapalona. 3. Drzwi są dobrze zamknięte. 4. Temperatura wewnętrzna, po upływie jednej godziny od włączenia, jest odpowiednia dla wstawionych artykułów. 5. Do urządzenia nie dochodzą promienie słoneczne czy nad urządzeniem nie są ustawione żarówki o dużej mocy. 6. Temperatura pomieszczenia nie przekracza $+25^{\circ}\text{C}$ - U.R. 60%, do takiej temperatury urządzenie jest przystosowane (Klasa klimatyczna 3). 7. Jest zapewniony dostęp powietrza do korpusu silnika bez żadnych przeszkód, zapewniona odległość to przynajmniej 10 cm. 8. Wnętrze jest wypełnione w odpowiedni sposób bez nadmiernego ciężaru na półkach (maks. Kg 5 na każdą półkę), pozostawiając wolne miejsca dla lepszego krążenia zimnego powietrza.

8. MYCIE WEWNĘTRZNE (CO 15 DNI)

1. Odciąć dopływ prądu. 2. Otworzyć drzwiczki i wyjąć artykuły. 3. Odszronić parownik, zawieszając jego działanie przez około godzinę. 4. Umyć scianti i akcesoria gąbką zwilżoną w wodzie z dodatkiem sody oczyszczonej i dokładnie wytrzeć.

9. WYMIANA ŻARÓWKI WEWNĘTRZNEJ

1. Odciąć dopływ prądu. 2. Odkręcić śrubki osłony żarówki, wyciągnąć żarówkę. 3. Wyciągnąć żarówkę z oprawy ciągnąc ją w kierunku strzałki. 4. Zamontować nową żarówkę postępując w odwrotnym porządku (patrz rys. 6).

ORIZONT 150Q :

1. Odłączyć urządzenie od zasilania. 2. Wyjąć dyfuzor (G) wypychając go na bok. 3. Wyjąć lampę (H). 4. Wyjąć rurkę z oprawy (I). 5. Wymienić rurkę fluorescencyjną. 6. Powrócić do stanu wyjściowego wykonując poprzednie czynności w odwrotnej kolejności. (patrz il.6).

Nasze produkty są przeznaczone do użytku wewnętrznego – instalować ich na zewnątrz lokali czy sklepów.



Príručka pre operátora:

- 1) Otvorenie obalu
- 2) Štvorcové sklenené police
- 3) Čistenie vnútorného priestoru
- 4) Vonkajšie čistenie
- 5) Napojenie na elektrickú sieť
- 6) Nastavenie
- 7) Kontrola správneho fungovania
- 8) Čistenie vnútorného priestoru
- 9) Výmena žiarovky vnútorného osvetlenia

Príručka pre údržbára (str. 54):

- 1) Čistenie kondenzátora.
- 2) Výmena pevného skleneného panelu
- 3) Výmena vnútorného ventilátora výparníka
- 4) Schéma chladicího systému a Elektrická schéma

UPOZORNENIE

Z bezpečnostných dôvodov je veľmi dôležité, aby tento návod na obsluhu bol uložený v blízkosti prístrojového zariadenia a bol dostupný pre prípadné preštudovanie.

1. Toto prístrojové zariadenie môžu obsluhovať len dospelé osoby. Nedovoľte deťom, aby sa dotýkali ovládacích prvkov alebo sa hrali s prístrojom. 2. Je zakázané poškodzovať alebo zmeniť vlastnosti prístrojového zariadenia. 3. Napojenie na elektrickú energiu pri inštalácii prístrojového zariadenia môžu vykonávať len kvalifikovaní elektrikári alebo iní kompetentní pracovníci. 4. Nikdy sa nepokúšajte prístrojové zariadenie opravovať sami. Opravy, vykonané neskúsenými osobami, môžu zapríčiniť poškodenie alebo vážne poruchy v prevádzke prístrojového zariadenia. 5. Opravy tohoto prístrojového zariadenia môžu vykonávať výhradne autorizované strediská pre technický servis. Používajte len originálne náhradné diely. 6. Prístrojové zariadenie nie je vhodné pre konzervovanie iného tovaru ako potravinového. 7. Výrobca odmieta akúkoľvek zodpovednosť, ak neboli dodržané tieto bezpečnostné normy. Výrobca si vyhradzuje právo na vykonanie akýchkoľvek modifikácií za účelom zlepšenia výroby, bez predchádzajúceho upozornenia. 8. Prístrojové zariadenie nesmie byť inštalované vonku, vystavené dažďu alebo slnečnému žiareniu. 9. Neinštalujte prístrojové zariadenie do blízkosti tepelných zdrojov, ako sú napr. kachle, radiátory a pod. 10. Ventiláčné mriežky kompresorovej jednotky musia byť vzdialené od steny aspoň 30 cm. 11. Potraviny ukladajte tak, aby nepresahovali cez okraje polic alebo roštov. 12. Pokiaľ by z dôvodu vlhkosti vzduchu alebo z uskladnených potravín dochádzalo k nadmernému vytváraniu sa ľadu vo výparníku, doporučuje sa zastaviť kompresor na dobu potrebnú na odmrázanie a medzitým odložiť tovar na iné chladné miesto s rovnakou teplotou. V opačnom prípade by kompresor pokračoval v prevádzke, čo by spôsobilo zbytočné plytvanie elektrickou energiou a nedostatočný výkon prístrojového zariadenia. 13. Ak vitrína zostane vypnutá a istú dobu sa nebude používať, nechajte dvere otvorené aspoň na 10 cm. 14. Naše výrobky sú určené do vnútorných priestorov – neinštalujte ich na vonkajšej strane priestorov / obchodov.

1. OTVORENIE OBALU

BALENIE DO KARTÓNOVEJ KRABICE 1a. Rozrežte sťahovaciu pásku, vytiahnite krabicu smerom dohora. **BALENIE DO DREVENEJ DEBNY 1b.** Odmontujte drevené dosky, pričom dávajte pozor na klince. 2. Nadvihnite prístrojové zariadenie. 3. Odstráňte paletu alebo debnu. 4. Prístrojové zariadenie postavte na rovnú horizontálnu plochu. 5. Pred vyhodením obalu skontrolujte, či v ňom nič nezostalo. 6. Obalové materiály roztriedte podľa zloženia tak, aby ste uľahčili likvidáciu odpadu (Pozri obr.1).

2. ŠTVORCOVÉ SKLENENÉ POLICE

1. Vyberte panely posúvacích dverí tak, že ich potlačíte smerom dohora a potom vysuniete spodnú stranu smerom von. 2. Rozbaľte police, ktoré sú uložené na hornej časti prístrojového zariadenia. 3. Rozmiestnite police do rôznych výšok. Na jednej strane ich položte na plastické konzoly a na druhej strane na príslušné podpery. 4. Podpery sú vybavené ochrannými prvkami, ktoré zabraňujú posunu poličiek. 5. Namontujte späť sklenené panely dverí, s obidvoma rukoväťami smerom von. (Pozri obr. 2)

3. ČISTENIE VNÚTORNÉHO PRIESTORU

1. Vnútorné časti a sklenené panely čistite výlučne mäkkou hubkou a neutrálnymi čistiacimi prípravkami. 2. Poutierajte mäkkou utierkou.

4. VONKAJŠIE ČISTENIE

1. Na čistenie sklenených panelov použite rovnaké prípravky ako pri vnútornom čistení. 2. Vytiahnite ochrannú fóliu z ocelových častí roštov. (Pozri obr. 3).

SK



5. NAPOJENIE NA ELEKTRICKÚ SIŤ

1. Presvedčte sa, či napätie a frekvencie siete zodpovedajú údajom, ktoré sú uvedené na údajovom štítku (A) prístrojového zariadenia. 2. Presvedčte sa, či sieťová zásuvka je: **a) Vybavená uzemneným vodičom.** **b) Vhodná na nominálny prúd, ktorý je uvedený na údajovom štítku.** **c) Vybavená ochranami v zmysle noriem IEC:- Diferenciálnym magnetotermickým vypínačom (bežne nazývaným ako životazáchranná poistka) s I_n = nominálnou hodnotou, uvedenou na údajovom štítku.- Diferenciálnym vypínačom s citlivosťou $I_d = 30$ mA.** 3. Overte si, či v prostredí nehrozí nebezpečenstvo výbuchu (AD). 4. Napájací kábel namontovaný na prístrojovom zariadení je typu: H05 VVF, vhodný pre vnútorné prostredia. 5. Zapojte zástrčkovú vidlicu (nepoužívajte rozdvojky a redukory). **N.B.:** Ak počas transportu alebo skladovania bolo prístrojové zariadenie postavené chybné do horizontálnej polohy alebo prevrátené hore nohami, nechajte ho odpočinúť aspoň 3 hodiny v správnej polohe predtým, ako ho zapojíte do siete. (Pozri obr. 4).

6. NASTAVENIE

Prístrojové zariadenie je vybavené ovládačmi na regulovanie funkcií, umiestnenými v chránenom displeji na prednej strane zariadenia. 1. **Vypínač osvetlenia:** Slúži na zapnutie vnútorného osvetlenia.

2. **Vypínač chladienia:** Slúži na zapnutie chladiaceho zariadenia. 3. **Teplomer:** Udáva teplotu vo vnútri zariadenia. 4. **Termostat:** Reguluje teplotu zariadenia. **a) Tlačítko 4 "SET alebo P",** stlačené jedenkrát, dovoľí zobrazit' nastavenú teplotu. Teplotu je možné zmeniť pomocou tlačítka 5 "UP" alebo tlačítka 6 "DOWN" (Pozri obr. 5).

7. KONTROLA SPRÁVNEHO FUNGOVANIA PRED ULOŽENÍM POTRAVÍN

SKONTROLUJTE, ČI: 1. Zástrčková vidlica je zapojená. 2. Vypínač chladiaceho zariadenia je zapnutý a či zelené svetlo je rozsvietené. 3. Dvere sú dobre zatvorené. 4. Teplota vo vnútri boxu, asi hodinu po zapnutí, ukazuje hodnotu vhodnú pre daný typ tovaru. 5. Nedopadá slnečné žiarenie na zariadenie alebo ho neožarujú vysokovýkonné osvetlovače. 6. Teplota prostredia neprevyšuje +25°C a relatívna vlhkosť 60% - pre ktoré hodnoty je prístrojové zariadenie určené (Klimatická trieda 3). 7. Medzi stenou a roštom musí byť voľný priestor min. 10 cm, aby bol zaručený dostatočný prívod vzduchu do priestoru motora. 8. Vnútorý priestor musí byť správne zaťažený. Poličky nesmú byť príliš preplnené (max. 5 kg pre každú policu) a medzi tovarom musí byť ponechaný dostatočne voľný priestor pre prúdenie studeného vzduchu.

8. ČISTENIE VNÚTORNÉHO PRIESTORU (KAŽDÝCH 14 DNÍ)

1. Vypnite prívod elektrickej energie. 2. Otvorte dvere a vyberte konzervovaný tovar. 3. Výparník nechajte odmraziť, pričom sa preruší jeho fungovanie asi na jednu hodinu. 4. Očistite steny a príslušenstvo hubkou, namočenou vo vode s trochou bikarbonátu sodného a starostlivo osušte.

9. VÝMENA ŽIAROVKY VNÚTORNÉHO OSVETLENIA

1. Vypnite prívod elektrickej energie. 2. Vytiahnite upevňovacie skrutky z ochrany žiarovky a žiarovku vyskrutkujte. 3. Vytiahnite žiarovku z objímky v smere naznačenej šípky. 4. Namontujte novú žiarovku tak, že budete postupovať v opačnom poradí (Pozri obr. 6).

ORIZONT 150Q :

1. Vypnite prívod elektrickej energie. 2. Rozptylovacie sklo (G) potlačte ho do boku a vytiahnite ho. 3. Vyberte svietidlo (H). 4. Vytiahnite žiarivku (fluorescenčnú trúbku) z objímky (I). 5. Vymeňte žiarivku (fluorescenčnú trúbku) za novú. 6. Obnovte napájanie tak, že zopakujete celý postup v opačnom poradí (Pozri obr. 6).

Naše výrobky sú určené do vnútorných priestorov – neinštalujte ich na vonkajšej strane priestorov / obchodov.



Priročnik za delavca:

- 1) Navodila za odstranitev embalaže
- 2) Stekljeni oporni predali
- 3) Čiščenje notranje strukture
- 4) Čiščenje zunanje površine
- 5) Povezava na električno omrežje
- 6) Uravnavanje
- 7) Kontrole za dobro delovanje hladilnika preden se nabavi z jestvinami
- 8) Čiščenje notranje strukture
- 9) Zamenjava notranje žarnice

Priročnik za vzdrževalno osebje (stran 54):

- 1) Čiščenje kondenzatorja.
- 2) Zamenjava enega nepremičnega stekla
- 3) Zamenjava notranjega ventilatorja na evaporatorju
- 4) hema naprave za hlajenje in električna shema.

! OPOZORILA:

Je zelo važno, da se ta priročnik dobro shrani skupaj z napravo za bodočo konzultacijo, predvsem zaradi varnosti.

1. Samo odrasle osebe lahko opravljajo kontrole in vzdrževanje te naprave. Ni dovoljeno, da se otroci dotikajo komand ali da se igrajo z njimi. 2. Je strogo prepovedano ponarediti ali spremeniti karakteristike te naprave. 3. Vse električne dela potrebne za instalacijo naprave morajo biti opravljene od kvalificiranega električarja ali kvalificiranega osebja. 4. Nikoli ne poskusiti popravljati sami te naprave. Popravila opravljene od nekvalificiranega osebja lahko povzročijo škodo ali slabo delovanje naprave. 5. Vzdrževanje te naprave mora biti opravljeno od avtoriziranega Servisa. Uporabljati samo originalne rezervne dele. 6. Ta naprava ni primerna za konzerviranje drugega blaga razen jestvin. 7. Proizvajalec ne odgovarja če ti protinezgodni predpisi niso upoštevani. Proizvajalec si pridrža pravico, da spremeni in izboljša svoje izdelke brez predhodnega obvestila. 8. Naprava ne sme biti instalirana na odprtem prostoru, izpostavljena dežju ali sončnim žarkom. 9. Ne instalirati te naprave v bližini virov toplote, kot na primer peči, radiatorji itd. 10. Rešetke za ventilacijo kompresorja morajo biti oddaljene od stene vsaj 30 cm. 11. Paziti, da razstavljeni izdelki ne presegajo robov predalov ali rešetk. 12. Če se pojavi abnormalni sloj ledu na evaporatorju, povzročen od previsoke vlage v zraku ali od shranjenih izdelkov, v tem primeru priporočamo, da se ustavi kompresor in da se blago shrani v primernem prostoru z isto temperaturo za ves čas potreben za odtajanje ledu; v nasprotnem primeru kompresor bo neprestano deloval in povzročil nepotrebno uporabo električne energije in nizki učinek naprave. 13. Če hladilnik ostane neuporabljen, je potrebno pustiti vrata odprta za vsaj 10 cm. 14. Naši izdelki so proizvedeni za uporabo samo v notranjih prostorih – nikoli ne montirajte te izdelke na odprtih prostorih.

1. NAVODILA ZA ODSTRANITEV EMBALAŽE

EMBALAŽA IZ KARTONA 1a. Prerezati pakirni trak, sneti karton navzgor. **EMBALAŽA IZ LESENEGA ZABOJA 1b.** Ruvati žeblice iz lesenih desk, biti posebno pozorni na žeblice. 2. Dvigniti napravo. 3. Odstraniti paleto ali zaboj. 4. Postaviti napravo na horizontalno ravno površino. 5. Dobro preveriti, da noben del ne ostane v embalaži preden se jo odstrani. 6. Ločiti materiale kateri sestavljajo embalažo glede na njihovo sestavljanje tako da se olajša odvajanje (glej skico. 1).

2. STEKLENI OPORNI PREDALI

1. Za odstranitev kril drsnih vrat se mora dvigniti krila navzgor potem sneti spodnji del proti sebi. 2. Spakirati predale kateri se nahajajo nad napravo. 3. Položiti predale na različne višine in nasloniti eno stran na plastične konzole in drugo stran na posebne opore. 4. Posebne zaščite na oporah preprečijo morebitno drsanje predalov. 5. Ponovno montirati krila vrati in dobro paziti, da so mali ročajji obrnjeni na zunanjo stran (glej skico 2).

3. ČIŠČENJE NOTRANJE STRUKTURE

1. Očistiti notranje dele in stekla samo z eno mehko gobo in z nevtralnimi čistilnimi sredstvi. 2. Obrisati z mehkim platnom.

4. ČIŠČENJE ZUNANJE POVRŠINE

1. Uporabljati enake sredstva kot za čiščenje notranje strukture. 2. Odstraniti zaščito z kovinaste plošče in rešetk. (glej skico 3)

5. POVEZAVA NA ELEKTRIČNO OMREŽJE

1. Dobro preveriti, da napetost in frekvenca omrežja so enake kot tiste navedene na tablici (A) katera se nahaja na napravi. 2. Dobro preveriti, da vtičnica: **a)** ima ozemljitev. **b)** ustreza nominalnemu toku naveden na tablici. **c)** ima vse predpisane IEC zaščite: - diferencialno magnetotermično stikalo z $I_n = \text{nominalno vrednostjo navedena na tablici}$ Diferencial z občutljivostjo $I_d = 30 \text{ mA}$.



3. Dobro preveriti, da naprava ne bo montirana v prostoru kateri je potencialno nevaren za eksplozije (AD). 4. Kabel za napajanje montiran na napravi mora biti "H05 VVF" za notranje prostore. 5. Vtakniti vtičnik v vtičnico (ne uporabljati pomožnih vtičnic ali redukcij). **POZOR:** če je bila naprava napačno postavljena med prevozom ali skladiščenjem (položena vodoravno ali preobrnjena), jo je treba pustiti vsaj 3 ure v pravilnem položaju pred povezavo na električno omrežje (glej skico 4).

6. URAVNAVANJE

Naprava je opremljena z komandami za uravnavanje katere so pozicionirane na zaščitnem kvadrantu na sprednji strani naprave. 1. **Stikalo za luč:** je potrebno za prižiganje notranje žarnice. 2. **Stikalo za hlajenje:** je potrebno za pogon naprave za hlajenje. 3. **Termometer:** kaže temperaturo v napravi. **Termostat:** uravnava temperaturo naprave. a) Če se enkrat pritisne na gumb 4 **"SET ali P"** je mogoče vizualizirati postavljeno temperaturo, katero je mogoče spremeniti če se pritisne na gumb 5 **"UP"** (GOR) ali na gumb 6 **"DOWN"** (DOL). (glej skico 5).

7. KONTROLE ZA DOBRO DELOVANJE HLADILNIKA PREDEN SE NABAVI Z JESTVINAMI

DOBRO PREVERITI: 1. Da je vtičnik vključen. 2. Stikalo naprave za hlajenje mora biti vključeno, in zelena lučka mora biti prižgana. 3. Vrata dobro zaprte. 4. Notranja temperatura, po eni ur po vključitvi, mora doseči primerno vrednost za hlajenje blaga. 5. Sončni žarki ali zelo močne žarnice ne smejo sijati direktno na napravo. 6. Ambientna temperatura ne sme biti višja od +25°C - vlažnost 60%, te so vrednosti za katere je bila naprava umerjena (klimatski razred 3). 7. Dobro preveriti, da ima motor dovolj zraka brez ovir pred rešetko za vsaj 10 cm. 8. Notranji prostor mora biti pravilno nabavljen, brez previsoke teže na predalih (največ 5 Kg za vsaki predal), pustiti dovolj prostora za dobri notranji pretok hladnega zraka.

8. ČIŠČENJE NOTRANJE STRUKTURE (VSAKIH 15 DNI)

1. Izključiti električno napajanje. 2. Odpreti vrata in odstraniti shranjeno blago. 3. Prekiniti delovanje hladilnika za približno eno uro in pustiti da se sloj ledu na evaporatorju popolnoma odtaji. 4. Očistiti stene in dodatne dele z vlažno gobo (voda in soda bikarbona) in dobro obrisati.

9. ZAMENJAVA NOTRANJE ŽARNICE

1. Izključiti električno napajanje. 2. Odviti vijake za pritrditev okova za žarnice. 3. Poriniti žarnico v smer puščice in jo ločiti iz okova za žarnice. 4. Montirati novo žarnico in ponoviti postopek v nasprotno smer (glej skico 6).

ORIZONT 150Q :

1. Izključiti električno napajanje. 2. Poriniti obstrani raspršilnik (G) in ga odstraniti. 3. Odstraniti žarnico (H) 4. Sneti cev iz okova za žarnice (I). 5. Zamenjati fluorescenčno cev. 6. Za ponovno montiranje vseh delov slediti postopek v nasprotno smer. (glej skico.6).

Naši izdelki so proizvedeni za uporabo samo v notranjih prostorih – nikoli ne montirajte te izdelke na odprtih prostorih.

SLO



- I
- UK
- D
- E
- F
- NL
- P
- S
- DK
- FIN
- B
- GR
- CZ
- EE
- LV
- LT
- H
- M
- PL
- SK
- SLO



- I** Manuale del manutentore
- UK** Maintenance manual
- D** Wartungshandbuch
- E** Manual de mantenimiento
- F** Manuel du préposé à l'entretien
- NL** Onderhoudshandleiding
- P** Manual do técnico de manutenção
- S** Manual för underhållspersonalen
- DK** Vejledning til vedligeholdelsespersonale
- FIN** Huolto-opas
- B** Handleiding van de persoon belast met het onderhoud
- GR** Εγχειρίδιο συντηρητή
- CZ** Pokyny pro údržbu
- EE** Hooldusjuhend
- LV** Instrukcija tehniskās apkopes darbiniekam
- LT** Techninio aptarnavimo darbuotojo vadovas
- H** Karbantartási kézikönyv
- M** Manwal għall-manutenzjoni
- PL** Podrecznik obsługi konserwacyjnej
- SK** Príručka pre údržbára
- SLO** Priročnik za vzdrževalno osebje



Fig.1

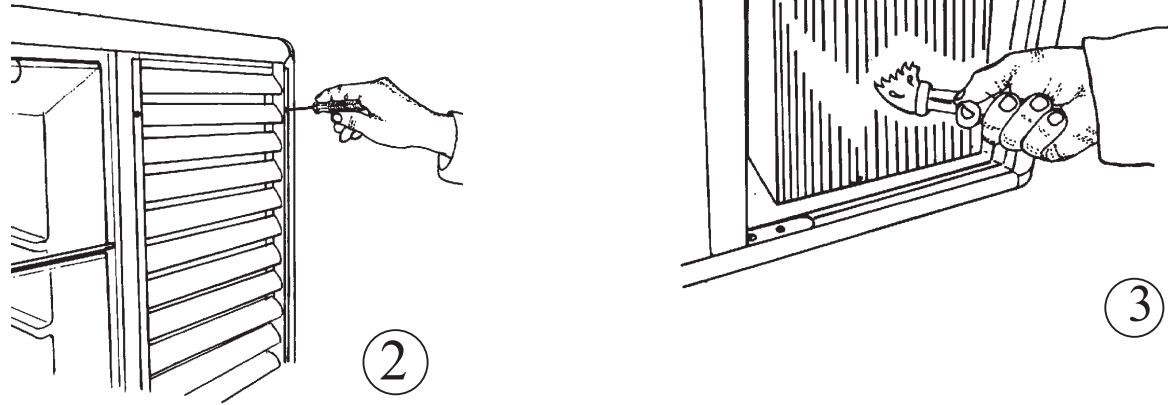

Fig.2

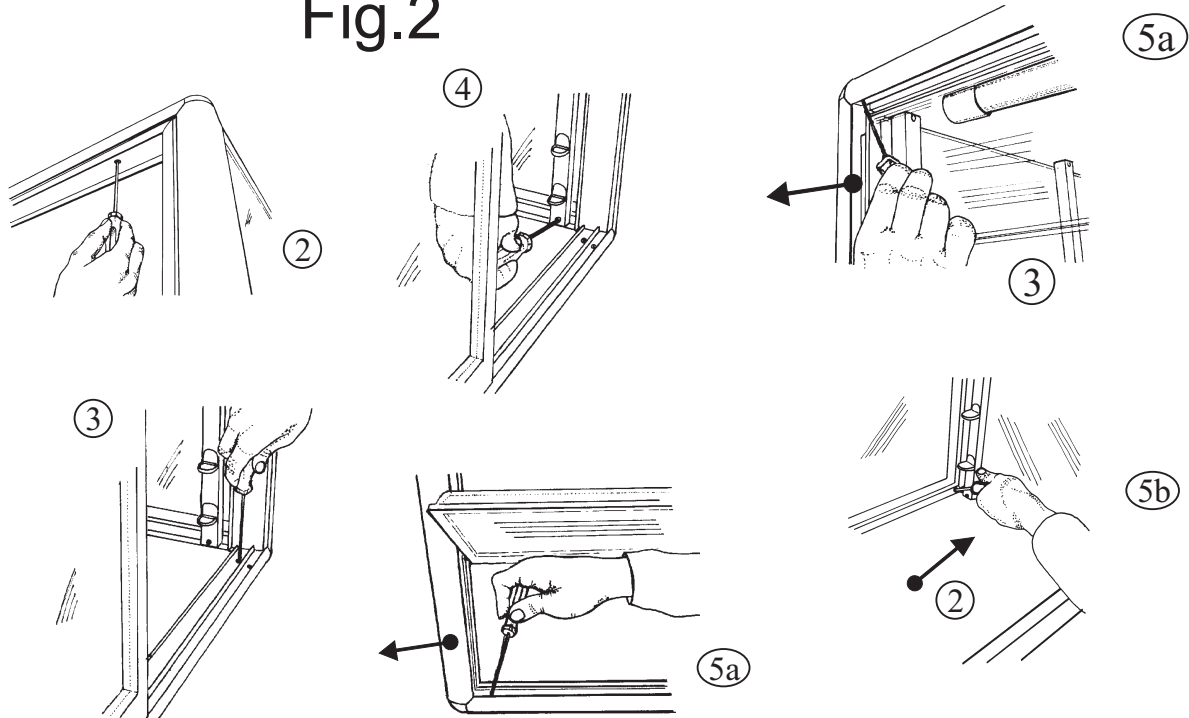
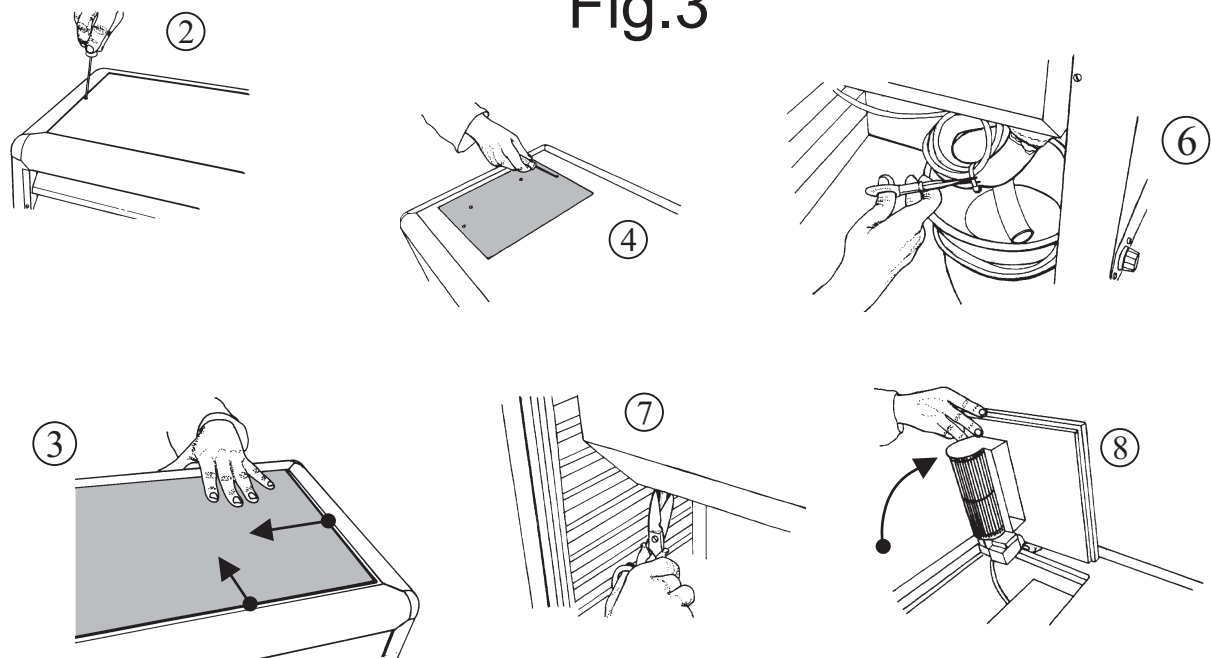

Fig.3



1. PULIZIA DEL CONDENSATORE

1. Togliere l'alimentazione elettrica, agendo sull'interruttore generale e sfilando la spina dalla presa. 2. Togliere, con il cacciavite, le viti di fissaggio della griglia laterale e rimuovere la griglia stessa. 3. Con un pennello eliminare lo strato di pulviscolo dalle alette del condensatore. 4. Con l'aspirapolvere togliere la polvere residua. 5. Rimontare la griglia e ripristinare l'alimentazione elettrica (vedi Fig. 1).

2. SOSTITUZIONE DI UNA VETRATA FISSA

1. Togliere l'alimentazione. 2. Svitare le viti di fissaggio dell'angolare superiore sulla guida di scorrimento della porta. 3. Ripetere per l'angolare inferiore. 4. Svitare i montanti di sostegno dei ripiani in vetro.

5a. Modello 200 Self Service: Svitare le viti di fissaggio degli angolari posteriori, sia in basso, sia in alto.

5b. Modello 200 Q: Svitare le viti di fissaggio degli angolari posteriori all'esterno, sia in basso, sia in alto.

6. Sfilare gli angolari dai montanti lateralmente. 7. Sfilare la vetrata, facendola scorrere lateralmente.

8. Ripristinare con la nuova vetrata (vedi Fig. 2).

3. SOSTITUZIONE DEL VENTILATORE INTERNO DELL'EVAPORATORE

1. Togliere l'alimentazione. 2. Svitare le viti del pannello superiore. 3. Fare scorrere il laminato del pannello superiore nel verso indicato. 4. Rimuovere le viti di fissaggio del coperchio. 5. Rimuovere la griglia laterale.

6. Liberare dalla fascetta di fissaggio il cavo di alimentazione del ventilatore. 7. Liberare il cavo di alimentazione del ventilatore dal sigillante all'uscita della vasca. 8. Rimuovere il coperchio a cui è fissato il ventilatore. 9. Sostituire il ventilatore e ripristinare il tutto (vedi Fig. 3).

1. CLEANING THE CONDENSER

1. Switch off the appliance and remove the plug from the wall socket. 2. Unscrew the screws of the side grille and then remove it. 3. Remove the dust layer from the condenser using a brush. 4. Use a vacuum cleaner to remove the remaining dust from between the fins. 5. Replace the grill and switch on the electricity supply. (see picture 1).

2. REPLACEMENT OF A FIXED GLASS PANEL

1. Switch off electricity supply. 2. Unscrew the screw fixing the upper corner on the sliding drive of the door. 3. Repeat the same for the lower corner. 4. Unscrew the supports of the glass shelves. **5a. Model 200 Self Service:** unscrew the fastening screws of the rear angles, at the top and the bottom. **5b. Model 200 Q:** unscrew the fastening screws of the outside rear angles, at the top and the bottom. 6. Remove the corner mountings by sliding sideways. 7. Remove the glass panel by sliding it sideways. 8. Replace with new glass panel (see picture 2).

3. REPLACEMENT OF THE EVAPORATOR'S INTERNAL FAN

1. Switch off electricity supply. 2. Unscrew the screws of the upper panel. 3. Make the upper panel's laminate slide in the shown direction. 4. Remove the fastening screws of the lid. 5. Remove the side grille. 6. Free the fan's power-supply cable from the fastener. 7. Free the fan's power-supply cable at the basin's exit from the sealant. 8. Remove the lid where is fixed the fan. 9. Change the fan and restore everything back in place (see picture 3).

1. REINIGUNG DES KONDENSATORS

1. Schutzschalter betätigen und Strom abschalten, dann Stecker herausziehen. 2. Befestigungsschrauben des seitlichen Gitters mit einem Schraubenzieher lösen und Gitter abnehmen. 3. Mit einem Pinsel Staub auf den Kühl lamellen entfernen. 4. Mit einem Staubsauger restlichen Staub beseitigen. 5. Gitter wieder einbauen und dann Elektroanschluß wiederherstellen (S. Bild 1).

2. AUSTAUSCHEN DER FIXEN GLASSCHEIBE

1. Die Netzspannung unterbrechen. 2. Die Festellschraube des oberen Winkelprofils auf der Gleitschiene der Tür losschrauben. 3. Dies beim unteren Winkelprofil wiederholen. 4. Die Stützständer der Glasplatten losschrauben. **5a. Ausführung 200 Self Service:** Die Befestigungsschrauben der hinteren Winkelprofile, sowohl oben als auch unten losschrauben. **5b. Ausführung 200 Q:** Die äußeren Befestigungsschrauben der hinteren Winkelprofile sowohl oben als auch unten losschrauben. 6. Die Winkelprofile seitlich aus den Stützständer lösen. 7. Die Glasscheiben seitlich schieben und herausnehmen. 8. Die neue Glasscheibe einbauen (S. Bild 2)

3. ERSETZEN DES INNENVENTILATORS DES VERDAMPFERS

1. Die Stromzufuhr unterbrechen. 2. Die Schrauben der oberen Platte losschrauben. 3. Die obere Verbundplatte in der angezeigten Richtung verschieben. 4. Die Befestigungsschrauben der Abdeckung beseitigen. 5. Das seitliche Gitter entfernen. 6. Das Speisekabel des Ventilators von der Befestigungslasche freimachen. 7. Das Speisekabel des Ventilators am Gehäuseaustritt von der Dichtungsmasse freimachen. 8. Den am Ventilator befestigten Deckel entfernen. 9. Den Ventilator ersetzen und alles wieder zusammenbauen (S. Bild 3).



E

1. LIMPIEZA DEL CONDENSADOR

1. Desconectar la energía eléctrica, sacando el enchufe de la toma de corriente. 2. Sacar los tornillos de fijación de la rejilla lateral y sacar la rejilla misma. 3. Con un pincel eliminar el estrato de polvillo de las aletas del condensador. 4. Con la aspiradora quitar el polvo residual que pudiera quedar entre las aletas. 5. Ensamblar nuevamente la rejilla y conectar la alimentación eléctrica (Vease figura 1).

2. SUSTITUCIÓN DE UN PANEL DE CRISTAL FIJO

1. Desconectar la energía eléctrica. 2. Desatornillar el tornillo de fijación del angular superior de la guía de deslizamiento de la puerta. 3. Repetir con el angular inferior. 4. Desatornillar los montantes de sostén de los estantes de cristal. **5a. Modelo 200 Self Service:** Desatornillar los tornillos de fijación de los angulares traseros, tanto arriba como abajo. **5b. Modelo 200 Q:** Desatornillar los tornillos de fijación de los angulares traseros externos, tanto arriba como abajo. 6. Sacar los angulares de los montantes lateralmente. 7. Sacar el panel de cristal, haciéndolo deslizar lateralmente. 8. Colocar el nuevo panel de cristal (Vease figura 2).

3. SUSTITUCIÓN DEL VENTILADOR INTERIOR DEL EVAPORADOR

1. Desconectar la energía eléctrica. 2. Desatornillar los tornillos del panel superior. 3. Hacer correr el laminado del panel superior en la dirección indicada. 4. Sacar los tornillos de fijación de la tapa. 5. Sacar la rejilla lateral. 6. Quitar la abrazadera de fijación del cable de alimentación del ventilador. 7. Quitar el sellador al cable de alimentación del ventilador a la salida de la cuba. 8. Quitar la tapa donde está fijado el ventilador. 9. Sustituir el ventilador y restablecer todo como antes (Vease figura 3).

F

1. NETTOYAGE DU CONDENSATEUR

1. Retirer l'alimentation électrique, en agissant sur l'interrupteur general et en enlevant ensuite la fiche de la prise même. 2. A l'aide d'un tourne-vis, enlever les vis de fixation de la grille latérale et retirer la grille même. 3. A l'aide d'un pinceau éliminer la couche de poussière des ailettes du condensateur. 4. A l'aide de l'aspirateur aspirer les résidus de poussière. 5. Remonter la grille et rebrancher la vitrine (voir illustration 1).

2. REMPLACEMENT D'UNE VITRE FIXE

1. Débrancher l'appareil. 2. Dévisser la vis de fixation de l'angle supérieur sur la glissière de la porte. 3. Répéter pour l'angle inférieur. 4. Dévisser les montants de soutien des tablettes en verre. **5a. Modèle 200 Self Service:** Dévisser les vis de fixation des angles arrières supérieurs et inférieurs. **5b. Modèle 200 Q:** Dévisser les vis de fixation des angles arrières à l'extérieur, supérieurs et inférieurs. 6. Défiler latéralement les angulaires des montants. 7. Défiler la vitre à substituer en la faisant glisser latéralement. 8. Remplacer par une nouvelle vitre (voir illustration 2).

3. REMPLACEMENT DU VENTILATEUR INTERNE A L'EVAPORATEUR

1. Débrancher l'appareil. 2. Dévisser les vis du panneau supérieur. 3. Faites glisser le laminé du panneau supérieur dans le sens indiqué. 4. Enlever les vis de fixation du couvercle. 5. Enlever la grille latérale. 6. Enlever le collier de fixation du câble d'alimentation du ventilateur. 7. Dégager le câble d'alimentation du ventilateur à la sortie du bac. 8. Enlever le couvercle qui fixe le ventilateur. 9. Changer le ventilateur et remonter le tout (voir illustration 3).

NL

1. HET REINIGEN VAN DE KOELINSTALLATIE

1. Sluit de elektriciteit af door op de algemene schakelaar te drukken en vervolgens de stekker uit het stopcontact te halen. 2. Met een schroevendraaier de twee schroeven waarmee het rooster op de zijkant is bevestigd, losdraaien en het rooster verwijderen. 3. Met een kwastje de stoflaag van de koelribben verwijderen. 4. Gebruik een stofzuiger om de rest van het stof tussen de koelribben te verwijderen. 5. Bevestig het rooster en sluit de elektriciteit weer aan (Zie Fig. 1).

2. VERVANGING VAN EEN VASTE GLASWAND

1. Schakel de elektriciteit. 2. Draai de schroeven van het bovenste hoekstuk op de rail van de schuifdeur los. 3. Doe hetzelfde bij het onderste hoekstuk. 4. Schroef de steunen van de glasplaten los. **5a. Model 200 Self Service:** Draai de schroeven van de achterste hoekstukken los, zowel aan de boven-, als aan de onderkant. **5b. Model 200 Q:** Draai de schroeven van de achterste hoekstukken aan de buitenkant los, zowel aan de boven-, als aan de onderkant. 6. Verwijder de hoekstukken zijdelings uit de deurpost. 7. Verwijder nu de glaswand door deze zijdelings naar buiten te schuiven. 8. Zet alle onderdelen samen met de nieuwe ruit weer in elkaar (zie Fig. 2).

3. VERVANGING VAN DE INTERNE VENTILATOR VAN DE VERDAMPER

1. Schakel de elektriciteit. 2. Verwijder de schroeven van het bovenste paneel. 3. Schuif het laminaat van het bovenste paneel in de aangegeven richting. 4. Verwijder de schroeven uit het deksel. 5. Verwijder het rooster aan de zijkant. 6. Haal de kabel van de ventilator uit het bevestigingsbandje. 7. Haal de kabel van de ventilator ook uit de siliconenkit aan de buitenkant van de koelbak. 8. Verwijder het deksel waaraan de ventilator is bevestigd. 9. Vervang de ventilator en zet alles weer in elkaar (Zie Fig. 3).

E

F

NL



P**1. LIMPEZA DO CONDENSADOR**

1. Desligue a alimentação eléctrica, actuando no interruptor geral e extraíndo a ficha da tomada.
2. Mediante uma chave de fenda, tire os parafusos de fixação da grelha lateral e remova a própria grelha.
3. Com um pincel elimine a camada de poeira das aletas do condensador. 4. Com o aspirador de pó tire o pó resíduo. 5. Volte a montar a grelha e ligue novamente a alimentação eléctrica (ver a Fig. 1).

2. SUBSTITUIÇÃO DE UMA VIDRAÇA FIXA

1. Desligue a alimentação. 2. Desaperte o parafuso de fixação da peça angular superior posta na guia de deslizamento da porta. 3. Repita a operação para a peça angular inferior. 4. Desaperte os montantes de sustentação das prateleiras de vidro. **5a. Modelo 200 Self Service:** desaperte os parafusos de fixação das peças angulares traseiras, tanto em baixo como em cima. **5b. Modelo 200 Q:** desaperte os parafusos de fixação das peças angulares traseiras, tanto em baixo como em cima. 6. Extraia as peças angulares dos montantes no sentido lateral. 7. Extraia a vidraça fazendo-a deslizar lateralmente. 8. Monte a nova vidraça (ver a Fig. 2).

3. SUBSTITUIÇÃO DO VENTILADOR INTERNO DO EVAPORADOR

1. Desligue a alimentação. 2. Desaperte os parafusos do painel superior. 3. Faça deslizar o perfil laminado do painel superior no sentido indicado. 4. Remova os parafusos de fixação da tampa. 5. Remova a grelha lateral. 6. Solte a braçadeira de fixação do cabo e alimentação do ventilador. 7. Solte o cabo de alimentação do ventilador do vedante posto na saída do tanque. 8. Remova a tampa em que está fixado o ventilador. 9. Substitua o ventilador e volte a montar o conjunto (ver a Fig. 3).

P**S****DK****S****1. RENGÖRING AV KONDENSORN**

1. Bryt strömmen via huvudströmbrytaren och ta ur stickkontakten ur vägguttaget. 2. Använd en skruvmejsel för att skruva loss fästskruvarna ur det bakre gallret och ta bort detta. 3. Borsta med en pensel av dammskiktet på kondensorns flänsar. 4. Använd dammsugaren för att suga bort kvarblivet damm. 5. Sätt på gallret igen och koppla på strömmen (se fig. 1).

2. UTBYTE AV FAST GLASSKIVA

1. Bryt strömmen. 2. Lossa fästskruven från det övre vinkelfästet på dörrskenan. 3. Upprepa för det nedre vinkelfästet. 4. Lossa glashyllornas stödpelare. **5a. Modell 200 Self Service:** Lossa fästskruvarna från de bakre vinkelfästena, både nertill och upptill. **5b. Modell 200 Q:** Lossa fästskruvarna på de bakre vinkelfästena på insidan, både nertill och upptill. 6. Dra bort vinkelfästena från hållarna sidledes. 7. Dra ur glasskivan. För den sidledes. 8. Sätt in den nya glasskivan (se fig. 2).

3. UTBYTE AV FÖRÅNGARENS INRE FLÄKT

1. Bryt strömmen. 2. Ta bort skruvarna på den övre panelen. 3. För den övre panelens laminatskiva i angiven riktning. 4. Lossa fästskruvarna från locket. 5. Ta bort sidogallret. 6. Frigör fläktens strömkabel där den är fäst. 7. Frigör fläktens strömkabel från förseglingen vid utgången från behållaren. 8. Ta bort locket där fläkten sitter fast. 9. Byt ut fläkten och återställ allt igen (se fig. 3).

DK**1. RENGØRING AF KONDENSATOREN**

1. Afbryd for strømmen ved at slukke for stikkontakten og træk stikket ud. 2. Afmonter med en skuetrækker skruerne, der holder sideribberne fast og fjern ribberne. 3. Fjern støvlaget fra kondensatorens vinger med en pensel. 4. Benyt en støvsuger for at fjerne støvet mellem vingerne. 5. Montér ribberne igen og tænd for strømmen (Jvf. fig. 1)

2. UDSKIFTNING AF ET GLASPANEL

1. Afbryd for elektriciteten. 2. Løsn skruerne i den øverste hjørneliste på dørens glideskinne. 3. Gentag med den nederste hjørneliste. 4. Skru glashyldernes støttestolper af **5a. Model 200 Self Service:** Skru bag hjørnekantens fastgøringsskruer løs, både forneden og foroven. **5b. Model 200 Q:** Skru bag hjørnekantens fastgøringsskruer løs udvendigt, både forneden og foroven. 6. Træk hjørnelisterne ud sidelæns. 7. Træk glaspanelet ud ved at lade det glide ud. 8. Installér det nye glaspanel (Jvf. Fig. 2).

3. UDSKIFTNING AF FORDAMPERENS INDVENDIGE VENTILATOR

1. Afbryd for elektriciteten. 2. Skru skruerne i det øverste panel løs. 3. Lad det øverste panels plade glide i den angivne retning. 4. Fjern fastgøringsskruerne fra låget. 5. Fjern sideristen. 6. Løsgør ventilatorens forsyningskabel fra spændebåndene. 7. Løsgør ventilatorens forsyningskabel fra forseglingen ved udgangen fra karret. 8. Fjern låget som ventilatoren er sat fast til. 9. Udskift ventilatoren og monter alle dele igen (Jvf. Fig. 3).



1. KONDENSAATTORIN PUHDISTUS

1. Katkaise sähkövirta pääkatkaisimesta ja irrota pistoke pistorasiasta. 2. Irrota sivuritiän kiinnitysruuvit ruuvimeisselillä ja irrota ritilä. 3. Poista pöly kondensaattorin evistä käyttämällä harjaa. 4. Poista pölynimurilla jäljelle jäänyt pöly. 5. Asenna ritilä takaisin ja kytke sähkövirta (katso kuva 1).

2. KIINTEÄN LASIN VAIHTAMINEN

1. Kytke virta ohjeiden mukaisesti. 2. Irrota oven liukukiskon ylemmän kulman kiinnitysruuvi. 3. Toista sama alemmalle kulmalle. 4. Irrota lasihyllyjen kannattimet. **5a. Malli 200 Self Service:** Irrota takakulmien kiinnitysruuvit sekä alhaalta että ylhäältä. **5b. Malli 200 Q:** Irrota takakulmien ulkoiset kiinnitysruuvit sekä alhaalta että ylhäältä. 6. Irrota kulmakappaleet kannattimista sivusuunnassa. 7. Irrota lasi sivusuunnassa. 8. Vaihda uusi lasi tilalle (katso kuva 2).

3. HAIHDUTTAMINEN SISÄTUULETTIMEN VAIHTAMINEN

1. Kytke virta ohjeiden mukaisesti. 2. Irrota ylemmän paneelin ruuvit. 3. Liu'uta paneelin laminaattia osoitettuun suuntaan. 4. Irrota kannen kiinnitysruuvit. 5. Irrota sivuritiä. 6. Irrota tuulettimen virtajohto kiinnitysliittimestä. 7. Irrota tuulettimen virtajohto altaasta ulos tulevasta tiivisteestä. 8. Poista kansi, johon tuuletin on kiinnitetty. 9. Vaihda tuuletin ja kokoa osat paikalleen (katso kuva 3).

1. SCHOONMAAK VAN DE KOELINSTALLATIE

1. Schakel de elektrische voeding uit middels de hoofdschakelaar en haal de stekker uit het stopcontact. 2. Met een schroevendraaier de twee schroeven losdraaien waarmee het rooster op de zijkant vastzit, en de rooster verwijderen. 3. Met een kwastje de stoflaag van de koelribben verwijderen. 4. Gebruik een stofzuiger om de rest van het stof tussen de koelribben te verwijderen. 5. Bevestig de rooster terug en sluit de elektriciteit weer aan (Zie Fig. 1).

2. VERVANGING VAN EEN VASTE GLASWAND

1. Schakel de elektriciteit. 2. Draai de schroeven van het bovenste hoekstuk op de rail van de schuifdeur los. 3. Doe hetzelfde bij het onderste hoekstuk. 4. Schroef de steunen van de glasplaten los. **5a. Model 200 Self Service:** Draai de schroeven van de achterste hoekstukken los, zowel aan de boven-, als aan de onderkant. **5b. Model 200 Q:** Draai de schroeven van de achterste hoekstukken aan de buitenkant los, zowel aan de boven-, als aan de onderkant. 6. Verwijder de hoekstukken zijdelings uit de deurpost. 7. Verwijder nu de glaswand door deze zijdelings naar buiten te schuiven. 8. Zet alle onderdelen samen met de nieuwe ruit weer in elkaar (zie Fig. 2).

3. VERVANGING VAN DE INTERNE VENTILATOR VAN DE VERDAMPER

1. Schakel de elektriciteit. 2. De schroeven van het bovenste paneel verwijderen. 3. Laat laminaat van het bovenste paneel in de aangegeven richting glijden. 4. Neem de schroeven uit het deksel. 5. Neem de rooster aan de zijkant weg. 6. Haal de voedingskabel van de ventilator uit het bevestigingsbandje. 7. Haal de voedingskabel van de ventilator ook uit de siliconenkit aan de buitenkant van de kuip. 8. Neem het deksel weg waaraan de ventilator vastzit. 9. Vervang de ventilator en zet alles weer in elkaar (Zie Fig. 3).

1. ΚΑΘΑΡΙΟΤΗΤΑ ΤΟΥ ΣΥΜΠΥΚΝΩΤΗ

1. Αφαιρέσατε την ηλεκτρική τροφοδοσία, ενεργώντας επί του διακόπτη με προστασία πρίζας και αφαιρώντας το βύσμα από την υποδοχή. 2. Βγάλτε με ένα κατσαβίδι τις βίδες στερέωσης του πλάγιου πλέγματος και αφαιρέστε το ίδιο το πλέγμα. 3. Με ένα πινέλο αφαιρέστε τη στρώση σκόνης από τα περύγια του συμπυκνωτή. 4. Με την ηλεκτρική σκούπα αφαιρέστε τα υπολείμματα σκόνης. 5. Συναρμολογήστε εκ νέου το πλέγμα και επαναφέρατε την ηλεκτρική τροφοδοσία. (βλέπε Εικ.1).

2. ΑΝΤΙΚΑΤΑΣΤΑΣΗ ΣΤΑΘΕΡΗΣ ΤΖΑΜΑΡΙΑΣ

1. Αφαιρέσατε την τροφοδοσία όπως περιγράφεται. 2. Ξεβιδώστε τις βίδες στερέωσης του άνω γωνιακού στον οδηγό ολίσθησης της πόρτας. 3. Επαναλάβετε για το κάτω γωνιακό. 4. Ξεβιδώστε τους παραστάτες στήριξης των γυάλινων ραφιών. **5a. Μοντέλο 200 Self Service:** Ξεβιδώστε τις βίδες στερέωσης από τα πίσω γωνιακά και χαμηλά και ψηλά. **5b. Μοντέλο 200 Q:** Ξεβιδώστε τις βίδες στερέωσης από τα πίσω γωνιακά στο εξωτερικό και χαμηλά και ψηλά. 6. Τραβήξτε τα γωνιακά από τους παραστάτες προς τα πλάγια. 7. Βγάλτε την τζαμαρία, με προς τα πλάγια ολίσθηση. 8. Επαναφέρετε με τη νέα τζαμαρία (βλέπε Εικ.2).

3. ΑΝΤΙΚΑΤΑΣΤΑΣΗ ΤΟΥ ΕΣΩΤΕΡΙΚΟΥ ΑΝΕΜΙΣΤΗΡΑ ΤΟΥ ΕΞΑΤΜΙΣΤΗΡΑ

1. Αφαιρέσατε την τροφοδοσία όπως περιγράφεται. 2. Ξεβιδώστε τις βίδες στερέωσης του άνω πίνακα. 3. Ολισθήστε το ελατό του άνω πίνακα προς την ενδεικνυόμενη φορά. 4. Βγάλτε τις βίδες στερέωσης του καπακιού. 5. Μετακινήστε το πλάγιο πλέγμα. 6. Ελευθερώστε από τη ζώνη στερέωσης το καλώδιο τροφοδοσίας του ανεμιστήρα. 7. Ελευθερώστε το καλώδιο τροφοδοσίας του ανεμιστήρα από το σφραγιστικό στην έξοδο της δεξαμενής. 8. Αφαιρέστε το καπάκι, στο οποίο είναι στερεωμένος ο ανεμιστήρας. 9. Αντικαταστήστε τον ανεμιστήρα και επαναφέρετε όλα στη θέση τους (βλέπε Εικ.3).



1. ČIŠTĚNÍ KONDENZÁTORU

1. Odpojte přívod elektrické energie stisknutím hlavního vypínače a vytáhněte zástrčku ze sítě. 2. Šroubovákem vyšroubujte připevňovací šrouby postranního roštu a rošt sejměte. 3. Štětcem odstraňte prach z lopatek kondenzátoru. 4. Odsávačem vysajte zbylý prach. 5. Přimontujte rošt a zapojte zpět do elektrické sítě (viz obr. 1).

2. VÝMĚNA SKLENĚNÉHO PANELU

1. Odpojte zařízení od elektrické sítě. 2. Vyšroubujte připevňovací šrouby, které drží horní rohový díl k vodítku pro posuv dvířek. 3. Provedte totéž pro spodní rohový díl. 4. Vyšroubujte sloupky, které podpírají skleněné police. 5a. **Model 200 Self Service:** Vyšroubujte připevňovací šrouby zadních rohových dílů, jak dole tak nahoře. 5b. **Model 200 Q:** Vyšroubujte připevňovací šrouby zadních rohových dílů z venku, jak dole tak nahoře. 6. Zboku stáhněte rohové díly ze sloupků. 7. Zboku vysuňte skleněný panel. 8. Vsaďte nový panel (viz obr. 2).

3. VÝMĚNA VENTILÁTORU VÝPARNÍKU

1. Odpojte zařízení od elektrické sítě. 2. Vyšroubujte šrouby horního panelu. 3. Posunujte laminátovou část horního panelu vyznačeným směrem. 4. Vyšroubujte šrouby pro připevnění krytu. 5. Sejměte postranní rošt. 6. Uvolněte pásku, která drží připojovací kabel ventilátoru. 7. Uvolněte připojovací kabel ventilátoru u výstupu z chladicího boxu. 8. Sejměte kryt, na který je připojen ventilátor. 9. Vyměňte ventilátor za nový a vraťte vše zpět do původního stavu (viz obr. 3).

1. KONDENSAATORI PUHASTAMINE

1. Lülitada elektritoide pistikupesa juhtlülitist välja ja tõmmata seejärel pistik pistikupesast välja. 2. Keerata kruvikeerajaga külgmise resti kinnituskruvid lahti ja võtta rest eest ära. 3. Puhastada pintsliga tolmu kord kondensaatori ribidelt. 4. Eemaldada ülejäänud tolm tolmuimejaga. 5. Asetada rest kohale tagasi ja lülitada elektritoide sisse (vt Joon.1).

2. KINNISE KLAASPANEELI VAHETAMINE

1. Lülitada elektritoide välja. 2. Keerata ülemise nurgakinnituse kruvid ukse lükandjuhikul lahti. 3. Korrata sama alumise nurgakinnitusega. 4. Kruvida klaasriiulite vertikaalsed tugipostid lahti. 5a. **Mudel 200 Self Service:** keerata tagumiste nurgakinnituste kruvid lahti, nii all kui üleval. 5b. **Mudel 200 Q:** keerata väljaspool tagumiste nurgakinnituste kruvid lahti, nii üleval kui all. 6. Võtta postide nurgakinnitused külje pealt välja. 7. Võtta klaaspaneel külje poole libistades välja. 8. Paigaldada uus klaaspaneel (vt Joon.2).

3. AURUSTI SISEVENTILAATORI VAHETAMINE

1. Lülitada elektritoide välja. 2. Keerata ülemise paneeli kruvid lahti. 3. Libistada ülemise paneeli laminaati näidatud suunas. 4. Eemaldada kaane kinnituskruvid. 5. Eemaldada külgmise rest. 6. Vabastada ventilaatori toitejuhe kinnituskambri. 7. Vabastada ventilaatori toitejuhe tihendist kambri väljumise kohas. 8. Eemaldada kaas, millele on kinnitatud ventilaator. 9. Vahetada ventilaator välja ja paigaldada kõik osad kohale tagasi (vt Joon.3).

1. KONDENSATORA TĪRĪŠANA

1. Atslēgt elektroenerģijas padevi gan izslēdzot kopējo slēdzi, gan izņemot kontaktdakšu no rozetes. 2. Ar skrūvgriezi izskrūvēt skrūves, kas nostiprina sānu restes, un jānoņem šīs restes. 3. Ar otiņu notīrīt putekļu kartiņu no kondensatora lāpstiņas. 4. Ar putekļusūcēju jānotīra atlikušie putekļi. 5. Jāuzliek un jānostiprina atpakaļ restes un jāpievieno iekārta elektrotīklam (skatīt 1. zīm.).

2. NOSTIPRINĀTĀ STIKLA NOMAIŅA

1. Jāatslēdz elektroenerģiju. 2. Jāatskrūvē augšējās stūra daļas stiprinājuma skrūvi uz durvju vadules. 3. To pašu izdarīt apakšējā stūra daļā. 4. Atskrūvēt stikla plauktu balstus. 5a. **Modelis 200 Self Service:** jāatskrūvē aizmugurējo stūra daļu stiprinājuma skrūves gan augšā, gan lejā. 5b. **Modelis 200 Q:** jāatskrūvē aizmugurējo stūra daļu stiprinājuma skrūves, kas atrodas ārpusē gan augšā, gan lejā. 6. No balstu sānu daļām jānoņem stūru elementi. 7. Jāizņem stiklu, pabīdot to sāņus. 8. Nomainīt stiklu pret jaunu (skatīt 2.zīm.).

3. IEKŠĒJĀ IZTVAICĒTĀJA VENTILATORA NOMAIŅA

1. Jāatslēdz elektroenerģiju. 2. Jāatskrūvē augšējā paneļa skrūves. 3. Jāpavirza augšējā paneļa elementu (no lamināta) norādītajā virzienā. 4. Jāizņem vāka stiprinājuma skrūves. 5. Jānoņem sānu restes. 6. Jāatbrīvo ventilatora enerģijas padeves vada stiprinājuma blīvi. 7. Jāatbrīvo ventilatora enerģijas padeves vadu no apzīmogatās daļas uz bākas izvada. 8. Jānoņem vāku, uz kura nostiprināts ventilators. 9. Jānomaina ventilatoru, jāsamontē un no jauna jāieslēdz iekārta (skatīt 3.zīm.).



1. KONDENSATORIAUS VALYMAS

1. Atjungti elektros maitinimą tinklo apsaugos jungikliu, tada ištraukti kištuką iš elektros lizdo. 2. Atsuktuvu išsukti šoninių grotelių tvirtinimo varžtus ir nuimti pačias groteles. 3. Šepetėliu pašalinti dulkių sluoksnį nuo kondensatoriaus mentelių. 4. Dulkių siurbliu susiurbti likusias dulkes. 5. Sumontuoti groteles ir pajungti maitinimo įtampą (žr. 1 pav.).

2. FIKSUOTO STIKLO KEITIMAS

1. Atjungti maitinimo įtampą. 2. Išsukti tvirtinimo varžtą iš durų viršutinio kampainio. 3. Pakartoti tą patį tik apačioje. 4. Išsukti atraminius stiklinių lentynų rėmus. 5a. **Modeliui 200 Self Service:** išsukti tvirtinimo varžtus iš užpakalinių kampainių tiek apačioje, tiek viršuje. 5b. **Modeliui 200 Q:** išsukti tvirtinimo varžtus iš užpakalinių kampainių išorėje tiek apačioje, tiek viršuje. 6. Ištraukti kampainius iš rėmų į šoną. 7. Ištraukti stiklą traukiant jį į šoną. 8. Įstatyti naują stiklą ir viską sumontuoti (žr.2 pav.).

3. GARINTUVO VIDAUS VĒDINTUVO KEITIMAS

1. Atjungti maitinimo įtampą. 2. Išsukti varžtus viršutinėje plokštėje. 3. Nustumti viršutinės plokštės laminuotą paviršių nurodyta kryptimi. 4. Išsukti dangčio tvirtinimo varžtus. 5. Nuimti šonines groteles. 6. Išlaisvinti iš fiksavimo sąvaržos vėdintuvo maitinimo kabelį. 7. Išlaisvinti vėdintuvo maitinimo kabelį iš sandariklio talpos išėjime. 8. Nuimti dangtį, prie kurio vėdintuvas pritvirtintas. 9. Pakeisti vėdintuvą ir viską vėl sumontuoti (žr.3 pav.).

1. A KONDENZÁTOR TISZTÍTÁSA

1. A főkapcsoló állításával és a csatlakozódugónak az aljzatból való kihúzásával kapcsolja le a hálózati csatlakozást. 2. Csavarozza ki csavarhúzóval az oldalsó rács rögzítőcsavarjait és vegye le a rácsot. 3. Egy ecsettel távolítsa el a kondenzátor bordáiról a finom porréteget. 4. A porszívóval távolítsa el a maradék port. 5. Szerelje vissza a rácsot és kösse be a hálózati csatlakozást (lásd 1. ábra).

2. FIX VITRIN CSERÉJE

1. Le a hálózati csatlakozást. 2. Csavarozzák ki az ajtó csúszósínjén levő felső szögidom rögzítőcsavarjait. 3. Ezt ismételjék meg az alsó szögidomnál is. 4. Csavarozzák ki az üvegpalcok tartóoszlopait. 5a. **Self Service 200 Modell:** Csavarozzák ki alul és felül is a hátsó szögidomok rögzítőcsavarjait. 5b. **200 N Modell:** Csavarozzák ki a külső részen, alul és felül is a hátsó szögidomok rögzítőcsavarjait. 6. Húzzák le oldalsó irányban a szögidomokat a tartóoszlopkról. 7. Oldalsó irányban csúsztatva húzzák le a vitrint. 8. Pótolják azt az új vitrinnel (lásd 2. ábra).

3. A PÁROLOGTATÓ BELSŐ VENTILÁTORÁNAK CSERÉJE

1. Le a hálózati csatlakozást. 2. Csavarozzák ki a felső borítólappal csavarjait. 3. Csúsztatják el a felső borítólappal lemezét a megjelölt irányban. 4. Távolítsák el a fedéllemez rögzítőcsavarjait. 5. Távolítsák el az oldalsó rácsot. 6. Oldják ki a ventilátor tápvezetékét a rögzítőbilincsből. 7. Oldják ki a ventilátor tápvezetékét a szigetelésből a tartály kimeneti részénél. 8. Távolítsák el a fedéllemez, amihez a ventilátor rögzítve van. 9. Cserélik ki a ventilátort és mindent szereljenek vissza (lásd 3. ábra).

1. TINDIF TAL-KONDENSATUR

1. Itfi t-tagħmir billi titfi l-iswiċċ u oħroġ il-plagg barra mis-sokit ta' mal-ħajt. 2. Holl il-viti mill-gradilja tal-ġenb u imbghad neħhiha. 3. Uża pinzell, sabiex tneħhi xi trab li jista' jkun hemm fil-gradilji tal-kondensatur. 4. Uża vacuum cleaner sabiex tnaddaf il-bqija ta' trab minn bejn il-gradji. 5. Qieghed mill-ġdid il-gradilja u ixgħel mill-ġdid. (ara stampa 1).

2. TIBDIL TA' PANEW TAL-ĦĠIEĠ IMWAĦĦAL

1. Itfi l-provvista ta' l-elettriku. 2. Holl il-vit li jzomm ir-rokna ta' fuq mal-linja taż-żurzieq tal-bieb. 3. Aghmel l-istess għar-rokna ta' taħt. 4. Holl l-appoġġi ta' l-ixkaffi tal-ħġieġ. 5a. **Mudell 200 Self Service:** holl il-viti li jissikkaw fl-angoli tal-ġenb, fuq in-naħa ta' fuq u taħt. 5b. **Mudell 200 Q:** holl il-viti li jissikkaw li jinsabu fl-angoli ta' wara fuq barra, fuq in-naħa ta' fuq u isfel. 6. Neħhi l-ingastri tal-irkejjen billi żżerzaq fil-ġenb. 7. Neħhi l-panew tal-ħġieġ billi żżerzqu fil-ġnub. 8. Ibel il-panew tal-ħġieġ (ara stampa 2).

3. TIBDIL TAL-FANN TA' ĠEWWA TA' L-EVAPORATUR

1. Itfi l-provvista ta' l-elettriku. 2. Holl il-vit tal-panew ta' fuq. 3. Mexxi il-panew laminat ta' fuq fid-direzzjoni murija. 4. Neħhi l-viti li jissikkaw minn ma' l-għatu. 5. Neħhi l-gradilja. 6. Erħi l-kejbil li jforni l-elettriku lil ventilatur mill-qafra. 7. Neħhi l-kejbil li jforni l-elettriku lil fann mill-bokka tal-vaska minn mas-siġillant. 8. Neħhi l-għatu fejn jinsab mwaħħal il-fann. 9. Ibdel il-fann u erġa' qieghed kollox f'postu (ara stampa 3).



1. CZYSZCZENIE KONDENSATORA

1. Odciąć dopływ prądu, wyłączając włącznik i wyciągając wtyczkę z gniazdka. 2. Śrubokrętem odkręcić śrubki bocznej kraty i wyciągnąć ją. 3. Pędzelkiem weliminować warstwę kurzu z łopatek kondensatora. 4. Odkurzaczem wciągnąć pozostały kurz. 5. Zamontować kratę i Podłączyć do prądu (Patrz rys. 1)

2. WYMIANA STAŁEJ SZYBY

1. Odciąć dopływ prądu. 2. Odkręcić śrubki górnych podpórek na szynach przesuwania drzwi. 3. Powtórzyć operację dla podpórki dolnej. 4. Odkręcić podpórki szklanych półek. **5a. Model 200 Self Service:** odkręcić śrubki podpórek zarówno tylnych jak i przednich. **5b. Model 200 Q:** odkręcić śrubki tylnych podpórek zewnętrznych, zarówno na dole jak i na górze. 6. Wysunąć podpórki z boków. 7. Wysunąć szybę z boku. 8. Założyć nową szybę (patrz rys. 2).

3. WYMIANA WEWNĘTRZNEGO WENTYLATORA PAROWNIKA

1. Odciąć dopływ prądu. 2. Odkręcić śrubki górnego panela. 3. Przesunąć laminat górnego panela w pokazanym kierunku. 4. Odkręcić śruby pokrywy. 5. Wyciągnąć boczną kratę. 6. Zdjąć opaskę przytrzymującą z przewodu zasilania wentylatora. 7. Usunąć szczeliwo z przewodu zasilania wentylatora przy wyjściu. 8. Wyciągnąć pokrywę do której jest przymocowany wentylator. 9. Wymienić wentylator i zamontować wszystkie części (patrz rys. 3).

1. ČISTENIE KONDENZÁTORA

1. Odpojte prívod elektrickej energie stlačením hlavného vypínača a vytiahnite zástrčkovú vidlicu zo sieťovej zásuvky. 2. Skrutkovačom odskrutkujte upevňovacie skrutky postarnného roštu a vyberte samotný rošt. 3. Štetcom odstráňte prach, usadený na lopatkách kondenzátora. 4. Vysávačom odstráňte zbytok prachu. 5. Opätovne namontujte rošt a obnovte napájanie elektrickým prúdom. (Pozri obr. 1)

2. VÝMENA PEVNÉHO SKLENENÉHO PANELU

1. Vypnite prívod elektrickej energie. 2. Vytiahnite upevňovacie skrutky ohrievacieho modulu. 3. Vysuňte modul, pričom dávajte pozor na elektrické spojenia. Týmto sa uvoľní horná časť prístrojového zariadenia. (Pozri obr. 2). **VŠETKY MODELY:** 4. Vložte posuvné dvierka tak. 5. Vytiahnite upevňovacie skrutky, ktorými je horný rohový diel pripevnený k vodiacim drážkam na posúvanie dverí. 3. Rovnako vyberte spodný rohový diel. 4. Vyskrutkujte konzoly, ktoré podopierajú sklenené police. **5a. Model 200 Self Service:** Vyskrutkujte upevňovacie skrutky zo zadných rohových dielov, tak dole ako aj hore. **5b. Model 200 Q:** Vyskrutkujte upevňovacie skrutky zo zadných rohových dielov zvonka, tak dole ako aj hore. 6. Vytiahnite rohové diely z bočných konzol. 7. Vytiahnite sklenený panel vysunutím ho do boku.

8. Vymeňte sklenený panel za nový. (Pozri obr. 2)

3. VÝMENA VNÚTORNÉHO VENTILÁTORA VÝPARNÍKA

1. Vypnite prívod elektrickej energie a vytiahnite postranný rošt. 2. Vyskrutkujte skrutky z horného panelu. 3. Posuňte laminátovú časť horného panelu v naznačenom smere. 4. Vyskrutkujte skrutky z upevnenia krytu. 5. Vytiahnite postranný rošt. 6. Uvoľnite pásku, ktorá drží napájací kábel ventilátora. 7. Uvoľnite napájací kábel ventilátora na výstupe z boxu. 8. Vyberte kryt, na ktorý je pripevnený ventilátor. 9. Vymeňte ventilátor za nový a obnovte zapojenia tak, že zopakujete celý postup v opačnom poradí. (Pozri obr.3)

1. ČIŠČENJE KONDENZATORJA

1. Izključiti električno napajanje in splošno stikalo, sneti vtičak iz vtičnice. 2. Odviti vijake za pritrditev stranske rešetke in odstraniti rešetko. 3. Odstraniti prah na rebrih kondenzatorja z enim čopičem. 4. Odstraniti ostali prah z sesalnikom. 5. Ponovno montirati rešetko in vključiti električno napajanje. (glej skico 1)

2. ZAMENJAVA ENEGA NEPREMIČNEGA STEKLA

1. Izključiti električno napajanje. 2. Odviti vijak za pritrditev zgornjega kotnika na tekaču za drsanje vrat. 3. Ponoviti ta postopek za spodnji kotnik. 4. Odviti upornike steklenih predalov. **5a. Model 200 Self Service:** odviti vijake za zgornjo in spodnjo pritrditev zadnjih kotnikov. **5b. Model 200 Q:** odviti vijake za zgornjo in spodnjo pritrditev zadnjih kotnikov na zunanji strani. 6. Stransko sneti kotnike iz upornikov. 7. Poriniti stekleno krilo v stran in jo sneti. 8. Montirati novo krilo (glej skico 2).

3. ZAMENJAVA NOTRANJEGA VENTILATORJA NA EVAPORATORJU

1. Izključiti električno napajanje. 2. Odviti vijake zgornje plošče. 3. Poriniti folijo zgornje plošče v navedeno smer. 4. Odstraniti vijake za pritrditev pokrova. 5. Odstraniti stransko rešetko. 6. Odvezati trak za pritrditev kabla za napajanje ventilatorja. 7. Odstraniti lepivo na izhodu kadi in tako osvoboditi kable za napajanje ventilatorja. 8. Odstraniti pokrov na katerem je pritrjen ventilator. 9. Zamenjati ventilator in ponovno montirati vse dele (glej skico 3).





Orizont 150 Q
Orizont 200 Q
Orizont 200 Self Service
Orizont 200 GBT

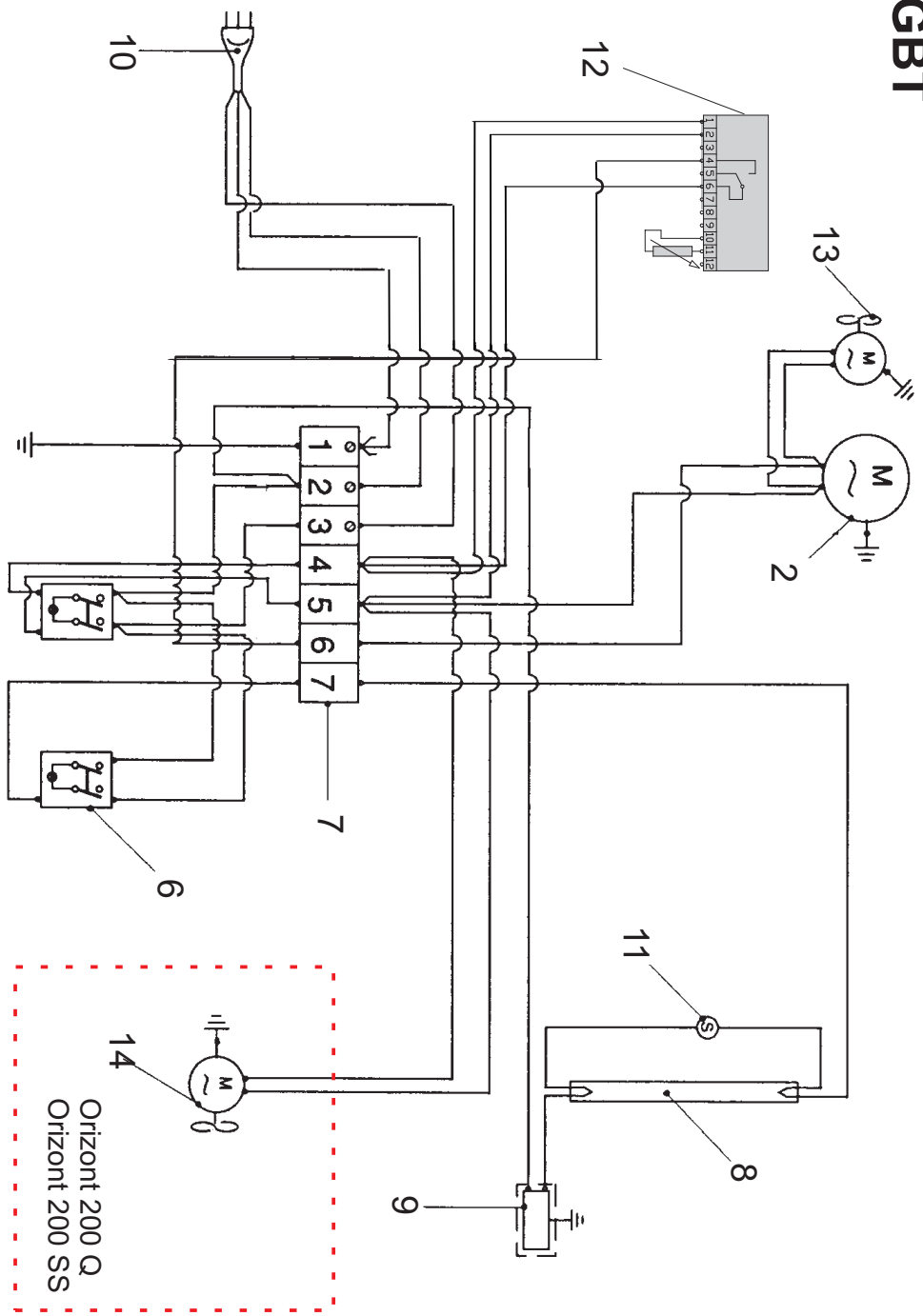

Orizont 200 Q
 Orizont 200 SS

Orizont 150 / 200 Q

Orizont 200 Self Service

- I
- UK
- D
- E
- F
- NL
- P
- S
- DK
- FIN
- B
- GR
- CZ
- EE
- LV
- LT
- H
- M
- PL
- SK
- SLO

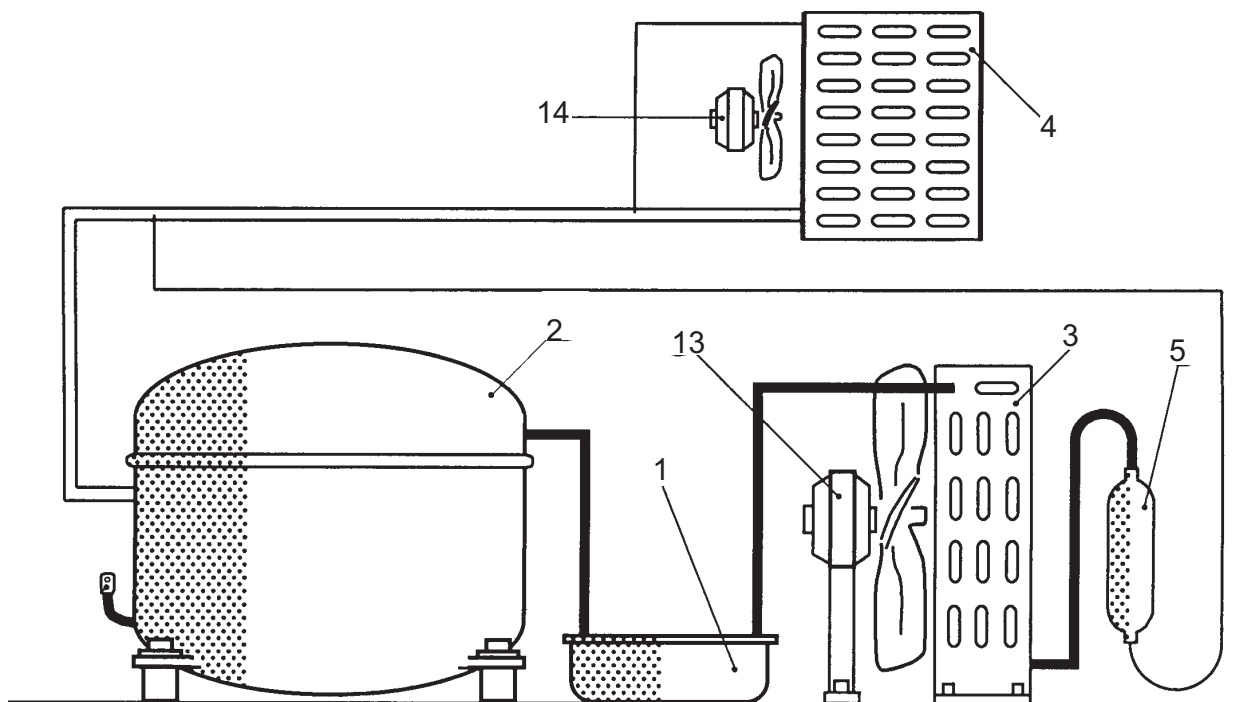

Orizont 200 GBT

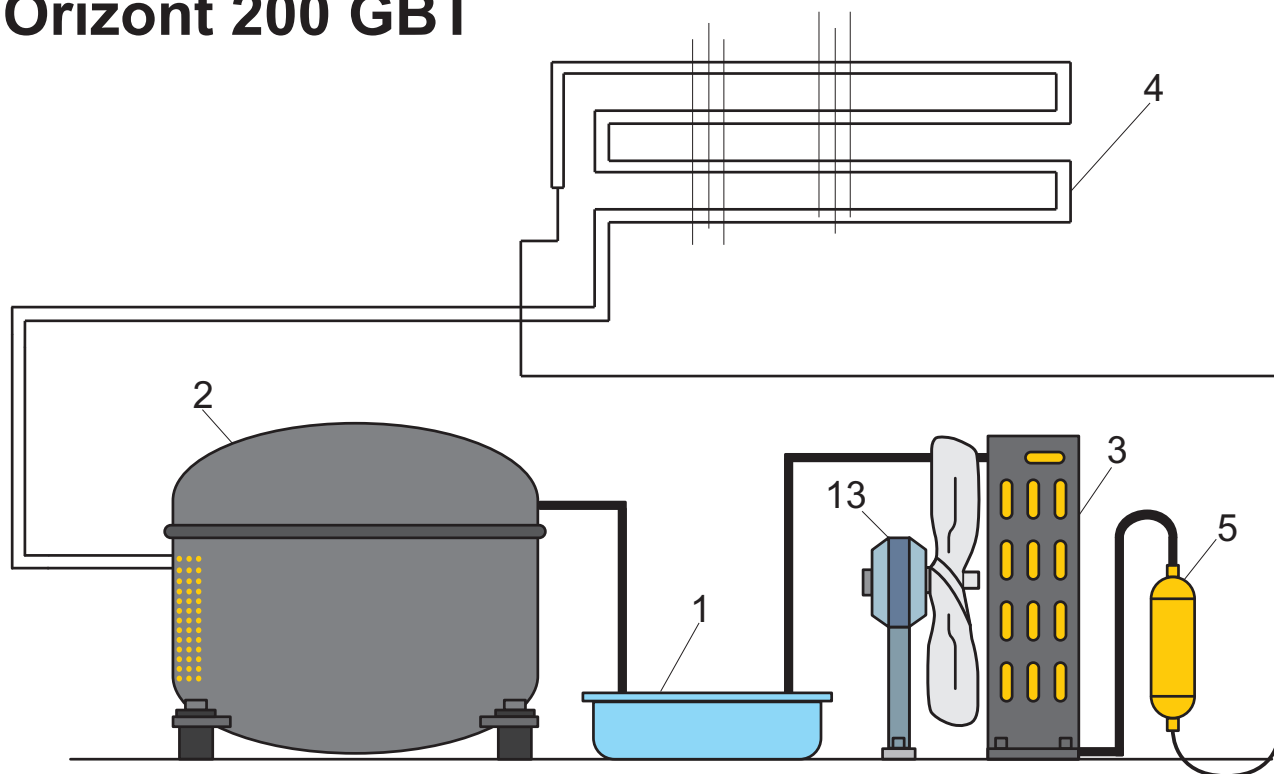

I

1)Bacinella 2) Compressore 3) Condensatore 4) Evaporatore 5) Filtro 6) Interruttore 7) Morsettiera
8) Neon 9) Reattore 10) Spina 11) Starter 12) Termostato 13) Ventilatore condensatore 14) Ventilatore evaporatore

UK

1) Tray 2) Compressor 3) Condenser 4) Evaporator 5) Filter 6) Switch 7) Terminal board
8) Neon 9) Reactor 10) Plug 11) Starter 12) Thermostat 13) Condenser fan 14) Evaporator fan

D

1)Wanne 2) Kompressor 3) Verflüssiger 4) Verdampfer 5) Filter 6) Schalter 7) Klemmleiste
8)Neonleuchte 9) Reaktionsapparat 10) Netzsteckdose 11) Starter 12) Thermostat 13) Gebläse Verflüssiger 14) Gebläse Verdampfer

E

1)Bandeja 2) Compresor 3) Condensador 4) Evaporador 5) Filtro 6) Interruptor 7) Morsettiera
8) Neon 9) Reactor 10) Enchufe 11) Dispositivo de arranque 12) Termostato 13) Ventilador condensador 14) Ventilador evaporador

F

1)Bassine 2) Compresseur 3) Condenseur 4) Évaporateur 5) Filtre 6) Interrupteur 7) Bornier
8)Néon 9) Réacteur 10) Prise de courant 11) Starter 12) Thermostat 13) Ventilateur condenseur 14) Ventilateur évaporateur

NL

1)Teiltje 2) Compressor 3) Koelinstallatie 4) Verdampfer 5) Filter 6) Schakelaar 7) Klemmenbord
8)Neon 9) Smoorspoel 10) Stekker 11) Starter 12) Thermostaat 13) Ventilator koelinstallatie 14) Ventilator verdampfer

P

1)Cuba 2) Compressor 3) Condensador 4) Evaporador 5) Filtro 6) Interruptor 7) Terminal de bornes
8)Néon 9) Reactor 10) Placa de união 11) Dispositivo de arranque 12) Termostato 13) Ventilador condensador 14) Ventilador evaporador



S

1)Balja 2) Kompressor 3) Kondensör 4) Förångare 5) Filter 6) Brytare 7) Kabelklämma
8)Neon 9) Reaktor 10) Strömkontakt 11) Startmotor 12) Termostat 13) Fläkt till kondensör 14) Fläkt till förångare

DK

1)Bakke 2) Kompressor 3) Kondensator 4) Fordamper 5) Filter 6) Afbryder 7) Klemrække
8)Neon 9) Reaktor 10) Strømforsynings stik 11) Starter 12) Termostat 13) Kondensator ventilator
14) Fordamper ventilator

S**DK****FIN****B****GR****CZ****EE****FIN**

1)Astia 2) Kompressori 3) Kondensaattori 4) Haihdutin 5) Suodatin 6) Kytkin 7) Jakorasia
8)Neon 9) Reaktori 10) Virtapistoke 11) Käynnistin 12) Termostaatti 13) Kondensaattorin tuuletin
14) Haihduttimen tuuletin

B

1)Teiltje 2) Compressor 3) Koelinstallatie 4) Verdamer 5) Filter 6) Schakelaar 7) Klemmenbord
8)Neon 9) Smoorspoel 10) Stekker 11) Starter 12) Thermostaat 13) Ventilator koelinstallatie
14) Ventilator verdamer

GR

1) Λεκάνη 2) Συμπιεστής 3) Συμπυκνωτής 4) Εξατμιστήρας 5) Φίλτρο 6) Διακόπτης 7) Πίνακας ακροδεκτών 8) Νέον 9) Αντιδραστήρας 10) Βύσμα ρεύματος 11) Εκκινητήρας 12) Θερμοστάτης 13) Εξαεριστήρας συμπυκνωτή 14) Εξαεριστήρας εξατμιστήρα

CZ

1)Vanička 2) Kompresor 3) Kondenzátor 4) Výparník 5) Filtr 6) Vypínač 7) Svorkovnice
8)Neónové světlo 9) Reaktor 10) Elektrická zástrčka 11) Startér 12) Termostat 13) Ventilátor kondenzátoru
14) Ventilátor výparníku

EE

1)Vann 2) Kompressor 3) Kondensaator 4) Aurusti 5) Filter 6) Lüliti 7) Klemmiliist
8)Neoon 9) Reaktor 10) Pistik 11) Käiviti 12) Termostaat 13) Kondensaatori ventilaator 14) Aurusti ventilaator



LV

- 1)Tvertne 2) Kompresors 3) Kondensators 4) Iztvaicētājs 5) Filtrs 6) Slēdzis 7) Kontaktu plate
8)Neons 9) Reaktors 10) Kontaktdakša 11) Starteris 12) Termostats 13) Kondensatora ventilators
14) Iztvaicētāja ventilators

LT

- 1)Indas 2) Kompresorius 3) Kondensatorius 4) Garintuvas 5) Filtras 6) Jungiklis 7) Gnybtinė
8)Neonas 9) Reaktorius 10) Srovės zondas 11) Starteris 12) Termostatas 13) Kondensatoriaus vėdintuvas
14) Garintuvo ventiliatorius

H

- 1)Gyűjtőtál 2) Kompreszor 3) Kondenzátor 4) Párologtató 5) Szűró 6) Megszak 7) Kapocstábla
8)Neon 9) Fojtótekercs 10) Csatlakozódugó 11) Starter 12) Hőfokszabályozó 13) Kondenzátor ventilátor
14) Párologtató ventilátor

M

- 1)Trej 2) Kompreszor 3) Kondensatur 4) Evaporatur 5) Filtru 6) Interruttur 7) Terminal
8)Dwal Neon 9) Rijattur 10) Plakka tal-Kurrent 11) Starter 12) Termostat 13) Ventilatur Kundensatorju
14) Ventilatur Evapuratorju

PL

- 1)Miska 2) Kompresor 3) Kondensator 4) Parnik 5) Filtr 6) Wyłącznik 7) Tabliczka zaciskowa
8)Neon 9) Reaktor 10) Wtyczka 11) Starter 12) Termostat 13) Wentylator kondensatora 14) Wentylator parownika

SK

- 1)Vanička 2) Kompresor 3) Kondenzátor 4) Výparník 5) Filter 6) Vypínač 7) Svorkovnica
8)Neón 9) Reaktor 10) Elektrická zástrčka 11) Štartér 12) Termostat 13) Ventilátor kondenzátora
14) Ventilátor výparníka

SLO

- 1)Skleda 2) Kompresor 3) Kondenzator 4) Evaporator 5) Filter 6) Stikalo 7) Plošča za stičnike
8)Fluorescenčna žarnica 9) Reaktor 10) Vtičnik 11) Starter 12) Termostat 13) Ventilator na kondenzatorju
14) Ventilator na evaporatorju

LV

LT

H

M

PL

SK

SLO





COLD
ENGINEERING

TECFRIGO

TECFRIGO s.p.a.
42024 Castelnovo di Sotto
(Reggio Emilia) Italy
Via Galileo Galilei, 22
Tel. 0522.683246 / 0522.688443
Fax 0522.682196
Fax Off. acquisti 0522.682311
Fax Off. amm. 0522.688444
e-mail: info@tecfri.com
<http://www.tecfri.com>



Organizzazione con Sistema
di Gestione certificato
*Company with Management
System certified*

ISO 9001:2000

SINCERT

